

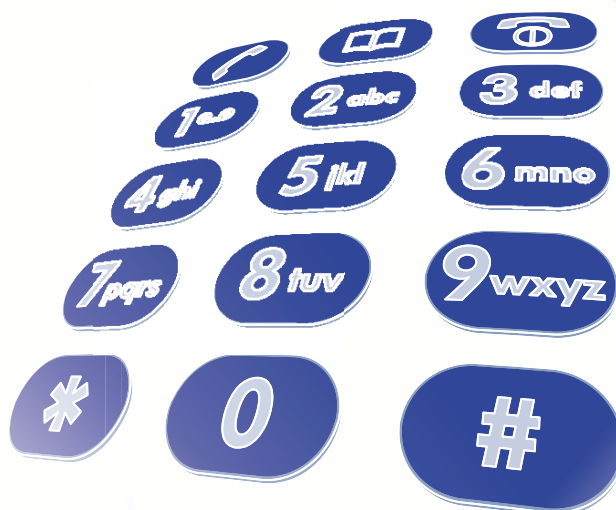







- (D)** **Original Touch Adapter**
Bedienungsanleitung, Seite 2
- (GB)** **Original Touch Adapter**
Operating Instructions, Page 12
- (F)** **Adaptateur Touch d'origine**
Mode d'emploi, Page 22
- (E)** **Touch Adapter original**
Instrucciones de manejo, Página 32
- (I)** **Originale adattatore touchscreen**
Istruzioni per l'uso, Pagina 42
- (NL)** **Originele Touch Adapter**
Gebruiksaanwijzing, Pagina 52
- (S)** **Original Touch Adapter**
Bruksanvisning, Sida 62
- (N)** **Original Touch Adapter**
Brukerhåndbok, Side 72
- (RUS)** **оригинальный сенсорной панели**
Руководство по эксплуатации, стр. 82
- (CZ)** **Originální touch adaptéru**
Návod k použití, Strana 92



Bedienungsanleitung

Inhalt	
1	Einleitung ----- 2
1.1	Verwendete Symbolik ----- 2
2	Touch Adapter einsetzen und in Betrieb nehmen ----- 3
3	Touchscreen ----- 4
4	Bluetooth®-Verbindung zum Mobiltelefon herstellen ----- 5
5	Bedienung ----- 6
5.1	Telefonate annehmen, führen, beenden ----- 6
5.2	Makeln ----- 6
6	Hauptmenü ----- 7
6.1	 ----- 7
6.2	 Nummer wählen ----- 8
6.3	 Telefonbuch ----- 8
6.4	 Weiter ----- 8
6.5	 Tag/Nacht ----- 8
6.6	 Telefon verbinden ----- 8
7	Menü „Einstellungen“ ----- 9
7.1	Bluetooth ----- 9
7.2	Audio ----- 9
7.3	Anzeige ----- 10
7.4	Gerät ----- 10

1 Einleitung

Diese Bedienungsanleitung soll Ihnen die Handhabung des Touch Adapters erleichtern und erklären. Nehmen Sie sich bitte Zeit zum sorgfältigen Durchlesen und bewahren Sie die Bedienungsanleitung für spätere Fragen im Fahrzeug auf. Bitte geben Sie diese Bedienungsanleitung beim Verkauf des Touch Adapters an den neuen Eigentümer weiter.

1.1 Verwendete Symbolik

Die folgenden Symbole erleichtern Ihnen das Lesen der Bedienungsanleitung:

 ACHTUNG!
● Texte mit diesem Symbol enthalten Informationen zu Ihrer Sicherheit und weisen Sie auf mögliche Unfall- und Verletzungsgefahren hin.

Vorsicht!

- Texte mit diesem Symbol machen Sie auf mögliche Schäden am Fahrzeug bzw. dem Touch Adapter aufmerksam.

Hinweis

- Texte mit diesem Symbol enthalten weitere Hinweise und Informationen.

Kursiv gedruckte Texte weisen auf Schaltflächen auf dem Bildschirm hin. Wird zum Erreichen eines Menüs eine Abfolge von Schaltflächen benötigt, werden diese mit > getrennt, z. B. *Weiter > Einstellungen > Lautstärke > Klingelton*.

2 Touch Adapter einsetzen und in Betrieb nehmen

Schalten Sie Bluetooth® an allen mobilen Geräten im Fahrzeug aus, bevor Sie den Touch Adapter in den Halter des Fahrzeugs einsetzen oder die Zündung einschalten.

Bei der ersten Inbetriebnahme, nach dem Einsetzen des neuen Touch Adapters und Einschalten der Zündung, verbindet sich der Touch Adapter automatisch mit der Mobiltelefonvorbereitung im Fahrzeug.

Wird der Touch Adapter nach der ersten Inbetriebnahme in ein anderes Fahrzeug eingebaut, startet der Verbindungsprozess zur Mobiltelefonvorbereitung nach ca. 2 Minuten automatisch. Alternativ kann die Verbindung auch manuell hergestellt werden (siehe 7.1 - Absatz Kopple UHV).

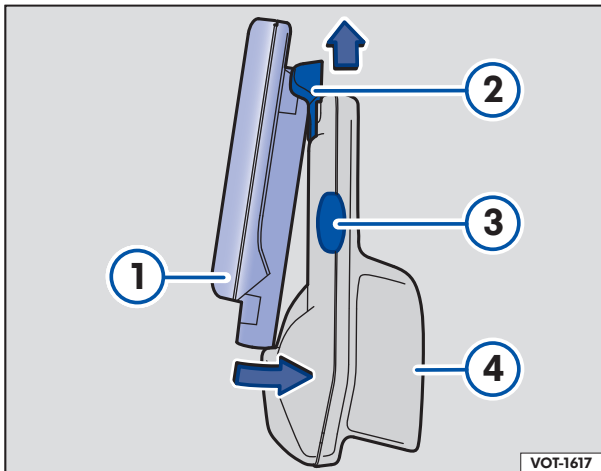

- Um den Touch Adapter ① in den Halter ④ einzusetzen, drücken Sie den Schieber ② mit dem Touch Adapter ① gegen die Federkraft nach oben.
- Schwenken Sie den Touch Adapter ① unten in den Halter ④.
- Lassen Sie den Touch Adapter ① durch die Federkraft gerade nach unten in den Halter ④ gleiten, bis der Touch Adapter ① fühlbar verrastet.
- Um den Touch Adapter ① aus dem Halter ④ zu entnehmen, drücken Sie den seitlichen Entriegelungsknopf ③ und schieben den Touch Adapter ① gegen die Federkraft nach oben.
- Schwenken Sie den Touch Adapter ① aus dem Halter ④ heraus und ziehen ihn nach unten aus dem Schieber ② heraus.

Beim ersten Einschalten wird die Sprache für die Bildschirmdarstellungen des Touch Adapters ausgewählt. Die gewählte Spracheinstellung kann später im Menü Einstellungen geändert werden ⇒ *Weiter > Einstellungen > Gerät > Sprache*.

Der Touch Adapter wird immer zusammen mit der Zündung eingeschaltet. Anschließend verbindet sich der Touch Adapter automatisch mit der Mobiltelefonvorbereitung im Fahrzeug.

Das Verhalten beim Ausschalten der Zündung ist abhängig vom Steuergerät der Mobiltelefonvorbereitung.

Lesen und beachten Sie auch das Kapitel Mobiltelefonvorbereitung im Bordbuch des Fahrzeugs.

! ACHTUNG!

- **Regierungsstellen und andere anerkannte Organisationen weisen darauf hin, dass durch wissenschaftliche Daten nicht belegt werden kann, dass Mobiltelefone absolut sicher sind. Einige Studien deuten darauf hin, dass Mobiltelefone gesundheitsschädlich sein können. Man ist sich einig, dass weitere Forschungen notwendig sind. Solange keine eindeutigen Ergebnisse vorliegen, müssen mögliche Gesundheitsrisiken vermieden werden. Da ein unsachgemäßer Gebrauch von Mobiltelefonen im Fahrzeuginnern zu langfristigen Gesundheitsschäden für Fahrzeuginsassen führen kann, sollten Sie Folgendes beachten:**
- **Der Gebrauch eines Mobiltelefons im Fahrzeuginnern, das nicht an die Telefonaußenantenne des Fahrzeugs angeschlossen ist, stellt ein Gesundheitsrisiko für Sie und für die Fahrgäste im Fahrzeug dar, da die vom Mobiltelefon erzeugte elektromagnetische Strahlung die geltenden Grenzwerte überschreiten kann.**
- **Lassen Sie niemals ein Mobiltelefon auf einem Sitz, auf der Instrumententafel oder an einem anderen Ort liegen, von dem es bei einem plötzlichen Bremsmanöver, einem Unfall oder einem Aufprall weggeschleudert werden kann. Dadurch können Fahrzeuginsassen verletzt werden.**
- **Widmen Sie Ihre Aufmerksamkeit vorrangig dem Verkehrsgeschehen! Bedienen Sie die Freisprecheinrichtung nur, wenn die Verkehrssituation dies zulässt.**
- **In Gebieten mit keiner oder mangelhafter Mobilfunknetzversorgung und unter Umständen auch in Tunneln, Garagen und Unterführungen kann kein Telefongespräch aufgebaut werden.**
- **Wählen Sie die Lautstärke so, dass akustische Signale von außen, z.B. das Signalhorn von Polizei und Feuerwehr, jederzeit gut hörbar sind.**

3 Touchscreen

Der Bildschirm des Touch Adapters ist ein sogenannter Touchscreen, also ein berührungsempfindlicher Bildschirm. Die Darstellung und Inhalte wechseln abhängig vom Menü und der gewählten Sprache (vgl. **Abb. 1** und **Abb. 2**).



Abb. 1 Mobiltelefon gekoppelt.



Abb. 2 Kein Mobiltelefon gekoppelt.

Verschiedene Informationen zum Mobiltelefon und zur Mobiltelefonvorbereitung werden auf dem Bildschirm **Abb. 1** symbolisch angezeigt:

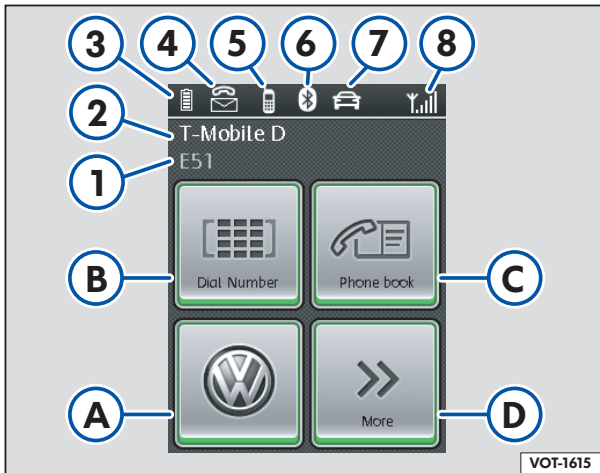
- ① Name des gekoppelten Bluetooth®-Gerätes oder „Touch Adapter“ (kein Mobiltelefon gekoppelt)
- ② Mobilfunknetz oder „nicht verbunden“ (kein Mobiltelefon gekoppelt)
- ③ Ladezustand des Mobiltelefon-Akkus
- ④ Anruf verpasst und/oder SMS empfangen
- ⑤ Touch Adapter über Bluetooth® mit dem Mobiltelefon gekoppelt
- ⑥ Bluetooth® Verbindung aktiv
- ⑦ Touch Adapter über Bluetooth® mit der Mobiltelefonvorbereitung gekoppelt
- ⑧ Signalstärke des Mobilfunknetzes

Die Bedienung im Hauptmenü **Abb. 1** (Mobiltelefon gekoppelt) erfolgt mit folgenden Schaltflächen:

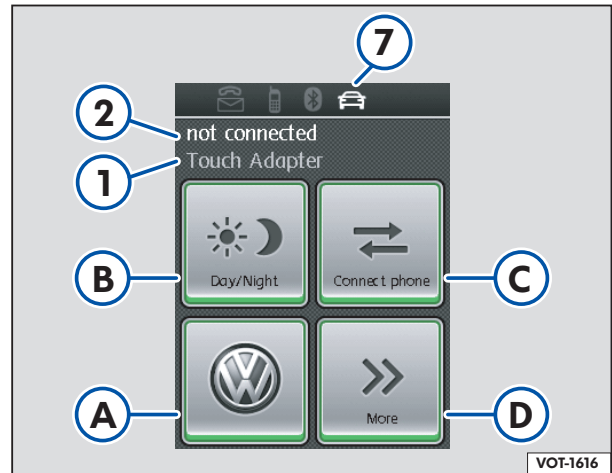
- A Schnellwahltasten Volkswagen Info- und Pannruf
- B *Nummer wählen* Telefonnummern mit der numerischen Tastatur wählen
- C *Telefonbuch* öffnet das im Touch Adapter gespeicherte Telefonbuch
- D *Weiter* Menüs Wahlwiederholung, Anruflisten, Textnachrichten und Einstellungen

Die Bedienung im Hauptmenü **Abb. 2** (kein Mobiltelefon gekoppelt) erfolgt mit folgenden Schaltflächen:

- A ohne Funktion wenn kein Mobiltelefon gekoppelt ist
- B *Tag/Nacht* Wechsel der Bildschirmdarstellung zwischen Tag und Nacht Modus
- C *Telefon verbinden* startet die Suche nach gespeicherten Mobiltelefonen und koppelt das erste gefundene Mobiltelefon automatisch oder schaltet Bluetooth® des Touch Adapters sichtbar, wenn noch kein Mobiltelefon gespeichert ist
- D *Weiter* Menüs Wahlwiederholung, Anruflisten, Textnachrichten und Einstellungen

Die Bedienung innerhalb der Menüs erfolgt mit folgenden Schaltflächen:

- >> weiter zum nächsten Menü
- ↑ innerhalb des Menüs nach oben bewegen (scrollen)
- ↓ innerhalb des Menüs nach unten bewegen (scrollen)
- ↶ zurück zum vorherigen Menü (kurz drücken) oder zum Hauptmenü (lange drücken)
- Anruf annehmen
- Anruf beenden bzw. ablehnen
- C Eingabe löschen
- + Einstellung erhöhen
- Einstellung verringern

4 Bluetooth®-Verbindung zum Mobiltelefon herstellen

Nachdem die Verbindung des Touch Adapters mit der Mobiltelefonvorbereitung hergestellt ist (s. a. 2 Touch Adapter einsetzen und in Betrieb nehmen), muss einmalig die Verbindung zwischen Touch Adapter und Mobiltelefon mit einer Bluetooth®-Funkverbindung hergestellt werden (Kopplung). Nach der Kopplung ist das Mobiltelefon in der Telefonliste des Touch Adapters gespeichert und die Mobiltelefonvorbereitung steht Ihnen als Freisprecheinrichtung zur Verfügung.

Nach dem Einschalten der Zündung bzw. des Touch Adapters wird nach gespeicherten Mobiltelefonen gesucht. Zuerst wird das zuletzt verbundene Mobiltelefon und anschließend die weiteren gespeicherten Telefone gesucht. Die Bluetooth®-Verbindung wird automatisch zum ersten erkannten Mobiltelefon hergestellt (s. a. Auto Verbindung ⇒ 7.1).

Führen Sie die Kopplung, wie im Folgenden beschrieben, durch. Lesen und beachten Sie für die Einstellungen am Mobiltelefon auch die Bedienungsanleitung des Mobiltelefons.

- Schalten Sie das Mobiltelefon und die Zündung ein.

Bei der Kopplung des ersten Mobiltelefons, kann *Auto Verbindung* aktiv sein. Bei der Kopplung weiterer Mobiltelefone muss zuvor *Auto Verbindung* deaktiviert werden ⇒ *Weiter > Einstellungen > Bluetooth > Auto Verbindung*.

- Drücken Sie am Touch Adapter die Schaltfläche \rightleftarrows *Telefon verbinden*.
- Aktivieren Sie am Mobiltelefon die Bluetooth®-Funktion und starten Sie die Suche nach Bluetooth®-Geräten in der Umgebung. Das Mobiltelefon gibt eine Liste der gefundenen Geräte aus.
- Wählen Sie am Mobiltelefon „Touch Adapter“ aus.
- Bestätigen Sie den Bluetooth®-Verbindungsaufbau am Mobiltelefon.

Am Mobiltelefon erscheint eine Passwortabfrage.

- Geben Sie das Passwort „0000“ ein. Wurde ein falsches Passwort eingegeben, wird der Kopplungsprozess abgebrochen und Sie müssen das Gerät „Touch Adapter“ erneut in der Liste der gefundenen Geräte auswählen.
- Abhängig vom Mobiltelefon kann die Frage kommen, ob diese Bluetooth®-Verbindung zukünftig ohne erneute Passwordeingabe hergestellt werden soll. Bestätigen Sie die Frage mit „Ja“, um beim Einschalten der Zündung die Bluetooth®-Verbindung automatisch herzustellen.

Das Mobiltelefon ist nun über Bluetooth® mit dem Touch Adapter verbunden (gekoppelt). Die Namen des gekoppelten Mobiltelefons und des Mobilfunknetzes werden angezeigt und die Daten aus dem Telefonbuch (SIM-Karte) und dem Adressbuch (Speicher des Telefons) zum Touch Adapter übertragen. Dies kann, je nach Anzahl der gespeicherten Daten, einige Sekunden in Anspruch nehmen. Wird die Synchronisation des Telefonbuches durch z.B. einen eingehenden Anruf unterbrochen, kann es vorkommen, dass nicht alle Einträge übermittelt wurden. In diesem Fall kann das Telefonbuch nochmals manuell synchronisiert werden ⇒ *Weiter > Einstellungen > Gerät > Telefonbuchoptionen > Telefonbuch laden*.



Hinweis

- In der Telefonliste können bis zu 10 verschiedene Geräte gespeichert werden.
- Damit sich das Mobiltelefon mit dem Touch Adapter automatisch verbindet, kann es sein, dass bestimmte Einstellungen am Mobiltelefon vorgenommen werden müssen.
- Grundsätzlich wird das Telefonbuch Ihres Mobiltelefons in regelmäßigen Abständen vom Touch Adapter im Hintergrund synchronisiert.
- Ihre gespeicherten Telefonbuchdaten sind nur sichtbar, wenn Ihr Mobiltelefon gekoppelt ist. Die Daten sind somit für andere Benutzer des Touch Adapters nicht sichtbar.
- In einigen Ländern können Beschränkungen bezüglich der Nutzung von Bluetooth®-Geräten bestehen. Informationen dazu erhalten Sie bei den örtlichen Behörden.
- Die Audio-Streaming Funktion (A2DP) der Mobiltelefonvorbereitung wird durch den Touch Adapter nicht unterstützt.
- Abhängig vom verwendeten Mobiltelefon sowie der genutzten Navigationssoftware kann aus technischen Gründen der Anfang der Navigationsdurchsage abgeschnitten werden.
- Abhängig von der genutzten Navigationssoftware kann aus technischen Gründen der Anfang der Navigationsdurchsage abgeschnitten werden.

5 Bedienung

Die Bedienung der Freisprecheinrichtung erfolgt durch Berühren der entsprechenden Schaltflächen auf dem Touchscreen des Touch Adapters.





Hinweis



- Beachten Sie die länderspezifischen Vorschriften für die Benutzung eines Mobiltelefons im Fahrzeug.

5.1 Telefonate annehmen, führen, beenden

Ein eingehender Anruf wird auf dem Bildschirm und mit einem Klingelton der Mobiltelefonvorbereitung über die Lautsprecher des Fahrzeugs signalisiert. Wenn der Anrufer im Telefonbuch gespeichert ist, wird der Telefonbucheintrag angezeigt.



Sie können den Anruf mit der Schaltfläche  annehmen oder mit der Schaltfläche  ablehnen.

Mit der Schaltfläche  gelangen Sie während des Telefonats in ein Menü mit folgenden Funktionen:

<i>Tastenfeld</i>	Ruft das Tastenfeld zur Wiedergabe von DTMF-Tönen auf. DTMF-Töne werden z. B. zur Abfrage einer Mailbox oder eines Anrufbeantworters benötigt.
<i>Privat Modus</i>	Die Freisprechfunktion wird deaktiviert, das Telefonat kann mit dem Mobiltelefon fortgeführt werden. Die aktive Funktion wird durch das Symbol  angezeigt.
<i>Stummschaltung</i>	Das Mikrofon der Freisprecheinrichtung wird ausgeschaltet, z. B. für eine Rückfrage an Fahrzeuginsassen. Die aktive Funktion wird durch das Symbol  angezeigt.
<i>Halten</i>	Legt das aktive Telefonat in eine Warteschleife.
<i>Aktiven Ruf auflegen</i>	Beendet das aktuelle Telefonat.

5.2 Makeln

Beim Makeln können Sie abwechselnd zwischen zwei aktiven Telefonaten hin- und herschalten oder die Telefonate zu einer Konferenzschaltung zusammenlegen, bei der alle Gesprächsteilnehmer gleichzeitig miteinander kommunizieren.

Erhalten Sie während eines Telefonats einen weiteren Anruf, wird dies akustisch signalisiert. Sie können den Anruf mit der Schaltfläche  annehmen oder mit der Schaltfläche  ablehnen.

Nehmen Sie das eingehende Telefonat an, wird das bisherige Telefonat gehalten und der Wartende hört eine Ansage. Der aktive Teilnehmer wird in der Bildschirmdarstellung mit  gekennzeichnet. Die erweiterten Funktionen beim Makeln können Sie der folgenden Tabelle entnehmen.



Um die Telefonate zu einer Konferenzschaltung zusammen zu legen, wählen Sie *Weiter > Verbinden*. Erreicht Sie während einer Konferenz ein weiterer Anruf, können Sie diesen zur Konferenz hinzufügen (*Zur Konferenz*) oder zwischen der Konferenz und dem Gesprächsteilnehmer hin- und herschalten (*Wechseln*). Die erweiterten Funktionen während der Konferenzschaltung können Sie der Tabelle entnehmen.









Hinweis

- Die Funktionsumfänge beim Makeln und während Konferenzschaltungen können je nach Mobilfunknetz und Mobiltelefon abweichen.
- Für Konferenzschaltungen lassen die aktuellen Mobilfunknetze nur die gleichzeitige Nutzung von höchstens zwei Leitungen zu.
- Informationen zu den unterstützten Mobiltelefonen und den Funktionsumfängen erhalten Sie bei Ihrem Volkswagen Partner.

Während des Makelns von Telefonaten gelangen Sie mit der Schaltfläche  in das Menü mit folgenden Funktionen:

<i>Verbinden</i>	Legt die Telefonate zu einer Konferenzschaltung zusammen.
<i>Tastenfeld</i>	Ruft das Tastenfeld zur Wiedergabe von DTMF-Tönen auf. DTMF-Töne werden z. B. zur Abfrage einer Mailbox oder eines Anrufbeantworters benötigt.
<i>Privat Modus</i>	Die Freisprechfunktion wird deaktiviert, das Telefonat kann mit dem Mobiltelefon fortgeführt werden. Die aktive Funktion wird durch das Symbol  angezeigt.
<i>Stummschaltung</i>	Das Mikrofon der Freisprecheinrichtung wird ausgeschaltet, z. B. für eine Rückfrage an Fahrzeuginsassen. Die aktive Funktion wird durch das Symbol  angezeigt.
<i>Wechseln</i>	Zum Hin- und Herschalten zwischen gehaltenem und aktivem Telefonat.
<i>Aktiven Ruf auflegen</i>	Beendet das aktuelle Telefonat.
<i>Gehaltenen Ruf auflegen</i>	Beendet das wartende Telefonat.

6 Hauptmenü

Alle Funktionen des Touch Adapters können durch Berühren der entsprechenden Schaltfläche auf dem Touchscreen gesteuert werden. Ist ein Mobiltelefon über eine Bluetooth®-Verbindung mit dem Touch Adapter gekoppelt, stehen Ihnen im Hauptmenü **Abb. 1** die Schaltflächen ,  *Nummer wählen*,  *Telefonbuch* und  *Weiter* zur Verfügung. Ist kein Mobiltelefon mit der Mobiltelefonvorbereitung gekoppelt, stehen Ihnen im Hauptmenü **Abb. 2** die Schaltflächen  *Tag/Nacht* und  *Telefon verbinden* zur Verfügung.

6.1

Durch Drücken der Schaltfläche  gelangen Sie zu den Schnellwahltasten des Volkswagen Info- und Pannerrufs.

Über die zwei Schnellwahltasten können Sie eine Verbindung mit der Not- & Dienstzentrale des Volkswagen Service Call Centers aufnehmen. Dort können Sie bei einer Panne Hilfe herbeiholen oder Informationen rund um den Verkehr und Ihre Reise abrufen. Eine Telefonverbindung kann nur dann hergestellt werden, wenn ein eingeschaltetes Mobiltelefon mit dem Touch Adapter gekoppelt ist.

Inforuf

- Halten Sie die Schaltfläche  länger als zwei Sekunden gedrückt. Die Verbindung wird aufgebaut.

Pannerruf

- Halten Sie die Schaltfläche  länger als zwei Sekunden gedrückt. Die Verbindung wird aufgebaut.

Weitere Informationen zum Info- und Pannerruf entnehmen Sie bitte dem Bordbuch Ihres Fahrzeugs.

6.2 Nummer wählen

Durch Drücken der Schaltfläche  *Nummer wählen* öffnen Sie den numerischen Tastenblock zum Wählen einer Rufnummer.

Mit den Schaltflächen 0-9 kann die Rufnummer eingegeben und durch Drücken der Schaltfläche  gewählt werden.



Durch kurzen Druck auf die Schaltfläche **C** wird die letzte Eingabe gelöscht. Durch langen Druck auf die Schaltfläche **C** wird die komplette Eingabe gelöscht.

Das Sonderzeichen „+“ wählen Sie durch langes Drücken von *0+*.

Mit der Schaltfläche  verlassen Sie das Menü und gelangen zurück zum Hauptmenü.

6.3 Telefonbuch

Durch Drücken der Schaltfläche  *Telefonbuch* öffnen Sie Ihr persönliches Telefonbuch. Nach dem Starten des Telefonbuchs werden die ersten Telefonbucheinträge auf dem Bildschirm angezeigt. Mit den Schaltflächen  und  kann innerhalb des Telefonbuchs geblättert werden.

Durch langes Drücken der Schaltfläche  _{ABC} gelangen Sie in die schnelle Suche. Dort kann direkt zu einem Anfangsbuchstaben im Telefonbuch gesprungen werden. Drücken Sie zum Sprung die entsprechende Schaltfläche oder  bzw.  zum Blättern der Anfangsbuchstaben.

Durch Drücken einer Schaltfläche mit einem Namen, öffnen Sie den Telefonbucheintrag. Im geöffneten Telefonbucheintrag starten Sie den Verbindungsaufbau durch Antippen einer Schaltfläche mit einer Rufnummer.

6.4 Weiter

Durch Drücken der Schaltfläche  *Weiter* öffnen Sie die Menüs *Wahlwiederholung*, *Anruflisten*, *Textnachrichten* und *Einstellungen*. Die Funktionen entnehmen Sie der folgenden Tabelle.

<i>Wahlwiederholung</i>	Wählt die letzte Rufnummer.
<i>Anruflisten</i>	Ruft die gespeicherten Listen <i>Gewählte Rufnummern</i> , <i>Empfangene Anrufe</i> und <i>Verpasste Anrufe</i> auf.
<i>Textnachrichten</i>	Ruft den Speicher für <i>Alle Textnachrichten</i> und <i>Neue Textnachrichten</i> auf.
<i>Einstellungen</i>	⇒ Kapitel 7 Menü „Einstellungen“

Mit der Schaltfläche  verlassen Sie das Menü und gelangen zurück zum Hauptmenü.

Hinweis

- Abhängig vom Mobiltelefon können die Funktionen abweichen.

6.5 Tag/Nacht

Mit der Schaltfläche  *Tag/Nacht* kann die Bildschirmdarstellung zwischen Tag- und Nacht-Modus umgeschaltet werden.

6.6 Telefon verbinden

Mit der Schaltfläche  *Telefon verbinden* können Sie die Suche nach gespeicherten Mobiltelefonen starten. Zuerst wird das zuletzt verbundene Mobiltelefon und anschließend die weiteren gespeicherten Telefone gesucht. Die Bluetooth[®]-Verbindung wird automatisch zum ersten erkannten Mobiltelefon hergestellt.

7 Menü Einstellungen

Das Menü „Einstellungen“ erreichen Sie mit der Schaltfläche **>> Weiter**. Mit dem Symbol  oder  gekennzeichnete Funktionen sind aktiv bzw. eingeschaltet.

ACHTUNG!

- **Nehmen Sie Einstellungen am Touch Adapter nur bei stehendem Fahrzeug vor.**

7.1 Bluetooth

Telefonliste:

In der Telefonliste werden die gespeicherten Mobiltelefone aufgelistet, also die Geräte, die bereits über eine Bluetooth®-Verbindung mit dem Touch Adapter gekoppelt waren.

Wenn Sie ein Mobiltelefon der Liste auswählen, können Sie im nächsten Schritt die Bluetooth®-Verbindung *Trennen*, es aus der Liste *Löschen* oder als *Standard* auswählen. Wird einem Mobiltelefon die Eigenschaft *Standard* zugewiesen, wird nach dem Einschalten der Mobiltelefonvorbereitung immer zuerst nach diesem Mobiltelefon gesucht.

Liste löschen:

Löscht die Liste der bereits gekoppelten Mobiltelefone. Nach dem Löschen der Liste müssen Mobiltelefone neu über eine Bluetooth®-Verbindung mit dem Touch Adapter gekoppelt werden.

Pin Code:

Ermöglicht die Verwendung eines eigenen Passwortes (Pin Code) für die Bluetooth®-Verbindung. Das aktuell gültige Passwort wird in Klammern angezeigt, z. B. Standard (0000).



Vorsicht!

- Das verwendete Passwort muss identisch mit dem im Steuergerät der Mobiltelefonvorbereitung gespeicherten Passwort sein, sonst kann der Touch Adapter keine Verbindung herstellen. Das Passwort im Steuergerät der Mobiltelefonvorbereitung können Sie bei Ihrem Volkswagen Partner ändern lassen.

Auto Verbindung:

Bei aktiver *Auto Verbindung* wird automatisch nach dem Einschalten der Zündung bzw. dem Touch Adapter nach gespeicherten Mobiltelefonen gesucht. Zuerst wird das zuletzt verbundene Mobiltelefon und anschließend die weiteren gespeicherten Telefone gesucht. Die Bluetooth®-Verbindung wird automatisch zum ersten erkannten Mobiltelefon hergestellt. Auto Verbindung ist standardmäßig eingeschaltet.

Kopple UHV:

Mit *Kopple UHV* wird der Touch Adapter über eine Bluetooth®-Verbindung mit dem Steuergerät der Mobiltelefonvorbereitung gekoppelt. Schalten Sie Bluetooth® an allen mobilen Geräten im Fahrzeug aus, bevor Sie den Kopplungsprozess starten. Nach dem Start läuft die Kopplung automatisch ab und wird von verschiedenen Signaltönen begleitet. Nach Abschluss der Kopplung, wird das Hauptmenü angezeigt.

7.2 Audio

Klingeltöne:

Es stehen verschiedene Klingeltöne zur Auswahl. Der gewählte Klingelton wird bei einem eingehenden Anruf über die Lautsprecher des Fahrzeugs wiedergegeben. Vorausgesetzt das Mobiltelefon unterstützt die Funktion, kann mit der Auswahl *Mobile* der Klingelton des Mobiltelefons an den Touch Adapter weiter geleitet werden.

Lautstärke:

Menü zum Einstellen der Grundlautstärke der Mobiltelefonvorbereitung für den Klingelton. Während der Wiedergabe kann die Lautstärke mit der Regelung des Radios angepasst werden.

Wird der Klingelton des Mobiltelefons an den Touch Adapter weiter geleitet, kann die Wiedergabelautstärke nicht am Touch Adapter eingestellt werden.

7.3 Anzeige

Schlafmodus:

Um Blendeffekte zu vermeiden, z. B. bei Nachtfahrten, kann der Schlafmodus für den Bildschirm aktiviert werden. Bei eingeschaltetem Schlafmodus wird nach der eingestellten Zeit der Bildschirm ausgeschaltet. Der Bildschirm wird durch Berühren oder automatisch bei einem eingehenden Anruf wieder eingeschaltet.



Helligkeit:

Im Menü Helligkeit kann die Helligkeit des Bildschirms verändert werden. Die Einstellungen können für den Tag bzw. den Nacht Modus getrennt vorgenommen werden.

Tag/Nacht Modus:

Die Darstellung des Touchscreens kann manuell für den Einsatz bei Tag bzw. in der Nacht umgeschaltet werden. Im *Automatik Modus* wird diese Einstellung automatisch durch den im Bedienteil integrierten Sensor gesteuert. Ab Werk ist der *Automatik Modus* eingeschaltet.

Kalibrierung:

Werden die Touchscreenbefehle nicht mehr korrekt ausgeführt, kann der Touchscreen neu kalibriert werden. Wenn Sie die Kalibrierung gestartet haben, erscheint auf dem Touchscreen ein Kreuz . Berühren Sie das Kreuz  möglichst genau und wiederholen Sie den Vorgang bis die Kalibrierung abgeschlossen ist.

7.4 Gerät

Anrufannahme:

Die Anrufannahme kann je nach Einstellung im Menü *Manuell* oder *Automatisch* erfolgen. Bei der automatischen Rufannahme wird der Anruf nach dem dritten Klingeln angenommen.

Sprache:

Im Menü wird die Sprache für die Bildschirmdarstellungen des Touch Adapters ausgewählt.

Telefonbuchoptionen:

Nach dem Einschalten des Touch Adapters und erfolgter Kopplung des Mobiltelefons werden die Daten aus dem Telefonbuch (SIM-Karte) und dem Adressbuch (Speicher des Telefons) zum Touch Adapter übertragen.

Mit der Funktion *Telefonbuch laden* kann das Telefonbuch nochmals manuell synchronisiert werden.

Die Sortierung der Telefonbucheinträge kann alphabetisch nach den gespeicherten Nachnamen bzw. Vornamen erfolgen. Mit der Schaltfläche *Namen invertieren* können Sie die Sortierung von Nach- auf Vornamen umschalten.







System:

Im Menü System kann unter *Version Info* der installierte Softwarestand abgefragt werden.

Falls gewünscht bzw. erforderlich, kann mit *Software Update* von einem autorisierten Fachhändler neue Software aufgespielt werden.

Mit *Werkseinstellung* können alle Einstellungen des Gerätes auf die Grundeinstellungen, also den Auslieferungsstand, zurück gesetzt werden. Alle persönlichen Einstellungen und die Telefonliste werden gelöscht und Mobiltelefone müssen neu mit dem Touch Adapter gekoppelt werden.

Contents

1	Introduction	12
1.1	Symbols used here	12
2	Inserting the Touch Adapter and starting up	13
3	Touchscreen	14
4	Establishing a Bluetooth® connection to the mobile telephone	15
5	Operation	16
5.1	Accepting, making and ending a call	16
5.2	Call waiting	16
6	Main menu	17
6.1		17
6.2	 Dialling a number	18
6.3	 Telephone book	18
6.4	 More	18
6.5	 Day / night	18
6.6	 Connecting the telephone	18
7	Menu „settings“	19
7.1	Bluetooth	19
7.2	Audio	19
7.3	Display	20
7.4	Device	20

1 Introduction

These operating instructions will explain how easy it is to use the touch adapter. Please take the time to read these operating instructions through carefully and keep them in the vehicle in case any questions should arise later on. Please ensure that these operating instructions are handed over to the next owner if you sell your touch adapter.

1.1 Symbols used here

The following symbols will make it easier for you to read the operating instructions.

 CAUTION!
<ul style="list-style-type: none"> ● Texts with this symbol contain information for your safety and tell you of potential accident and injury hazards.

Beware!

- Texts that accompany this symbol warn you about the possibility of damaging your car or the touch adapter.

Note

- Texts accompanying this symbol contain additional information.

Texts printed in *italics* refer to pushbuttons on the screen. If a sequence of pushbuttons is required to reach a menu, these are separated with >, e. g. *More > Settings > Volume > Ringing tone*.

2 Inserting the Touch Adapter and starting up

Switch the Bluetooth® function on all mobile devices in the vehicle off before you insert the Touch Adapter into the support of the vehicle or before switching on the ignition.

When starting up for the first time, after inserting the new Touch Adapter and switching on the ignition, the Touch Adapter establishes connection with the mobile telephone integration product of the vehicle automatically.

If the Touch Adapter is fitted in another vehicle after its first start up, the connecting process with the mobile phone preparation is started automatically after approx. 2 minutes. Alternatively, the connection can also be established manually (see 7.1 - Section Coupling UHV).

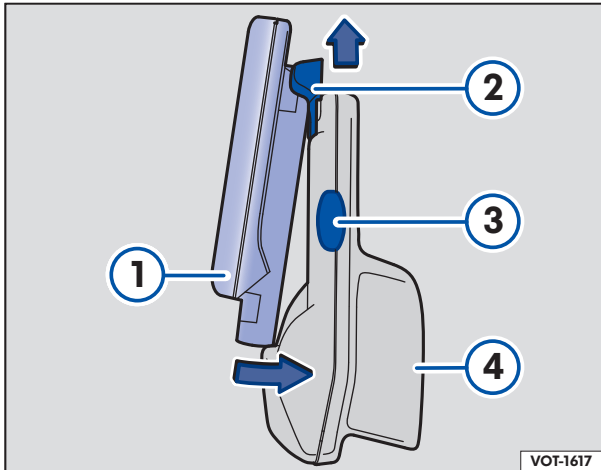

- To be able to insert the Touch Adapter ① into the support ④, press the slide ② against the force of the spring using the Touch Adapter ①.
- Swivel the Touch Adapter ① down into the support ④.
- Allow the Touch Adapter ① to slide down into the support ④ using the force of the spring until you can feel the Touch Adapter ① clicking-in
- To be able to remove the Touch Adapter ① from the support ④, press the release button ③ on the side and slide ② the Touch Adapter ① upwards against the force of the spring.
- Swivel the Touch Adapter ① out of the support ④ and pull it downwards out of the slide ②.

When switching on for the first time, the language of the screen display of the Touch Adapter is selected. The

language selected can be changed in the menu settings at a later time ⇒ *More > Settings > Device > Language*.

The Touch Adapter is always activated when the vehicle ignition is started. Then the Touch Adapter connects itself automatically with the mobile telephone integration product in the vehicle.

The behaviour when switching off the ignition depends on the control unit of the mobile telephone integration product.

Also read and observe the chapter "Mobile telephone integration" in the handbook of your vehicle.

! CAUTION!

- **Government departments and other recognized organisations advise that scientific data indicates that it cannot be proven that mobile telephones are completely safe. Some studies indicate that mobile telephones may have harmful effects on peoples' health. It is agreed, however, that further research is required. As long as no unambiguous results are available, possible health risks must be avoided. Because improper use of mobile telephones within a vehicle's interior can lead to long-term damage to the health of the vehicle's occupants, the following should be noted:**
- **Use of a mobile telephone inside the vehicle that is not connected to the vehicle's exterior telephone aerial, represents a health risk for you and the vehicle's passengers because the electromagnetic radiation produced by the mobile telephone may exceed the valid limits.**
- **Never leave a mobile telephone on a seat, on the dashboard or in any location from which it could be flung away as the result of a sudden braking manoeuvre, an accident or a collision. This could result in injuries to the vehicle occupants.**
- **Your attention should always be mainly focussed on the surrounding traffic! Only operate the hands-free unit when traffic conditions permit.**
- **In areas with no or poor mobile telephone network coverage and under conditions such as those found in tunnels, garages or underpasses, phone calls cannot be made.**
- **Set the volume so that acoustic signals outside the car, e.g. police and fire service klaxons, are clearly audible at all times.**

3 Touchscreen

The screen of the Touch Adapter is a so-called touchscreen, that means a contact sensitive screen. The display and contents change depending on the menu and the language selected (see **Fig. 1** and **Fig. 2**).

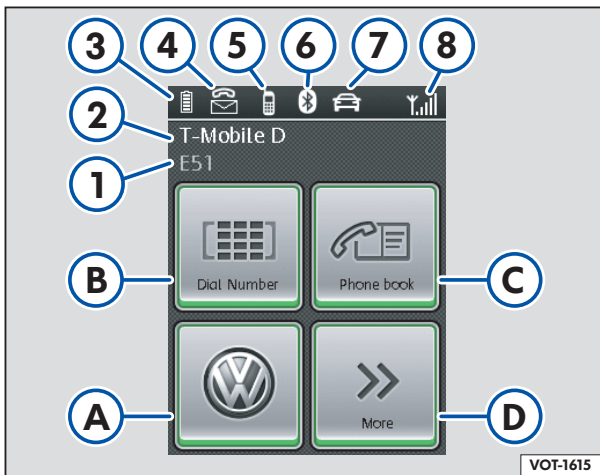

Fig. 1 Mobile telephone coupled.

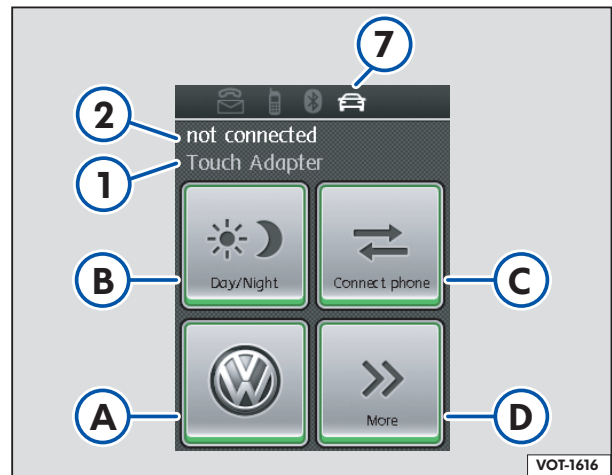

Fig. 2 No mobile telephone coupled.

Different types of information for the mobile telephone and mobile telephone integration product are displayed on the screen **Fig. 1** as symbols.

- ① Name of the coupled Bluetooth® device or „Touch Adapter“ (no mobile telephone coupled)
- ② Mobile telephone network or „not connected“ (no mobile telephone coupled)
- ③ Charge condition of the mobile telephone battery
- ④ Missed call and / or receiving SMS's
- ⑤ Touch Adapter coupled to the mobile telephone via Bluetooth®
- ⑥ Bluetooth® connection active
- ⑦ Touch Adapter coupled with the mobile telephone integration product via Bluetooth®
- ⑧ Signal strength of the mobile telephone network

The operation in the main menu **Fig. 1** (mobile telephone coupled) is carried out using the following pushbuttons:

- A Volkswagen info and emergency-breakdown quick dial pushbuttons
- B *Select number* Select the telephone number using the numeric keypad
- C *Telephone book* Opens the telephone book saved in the Touch Adapter
- GB *More* Menus call redial, call lists, text messages and settings

The operation in the main menu **Fig. 2** (mobile telephone coupled) is carried out using the following pushbuttons:

- A Without function when no mobile telephone is coupled
- B *Day / night* Changes the screen display between day and night mode
- C *Connect telephone* Starts to search for the mobile telephones saved and automatically couples the first mobile telephone found or switches the Bluetooth® function of the Touch Adapter to visible when no mobile telephone has been saved
- GB *More* Menus call redial, call lists, text messages and settings

The operation is carried out within the menu using the following pushbuttons:

- >> Continue to the next menu
- ↑ Move (scroll) upwards within the menu
- ↓ Move (scroll) downwards within the menu
- ↶ Back to the previous menu (press briefly) or to the main menu (keep pressed)
- Accept call
- End or reject call
- C Delete entry
- + Increase settings
- Reduce settings

4 Establishing a Bluetooth® connection to the mobile telephone

After the connection of the Touch Adapter has been established with the mobile telephone integration product (see also 2 Inserting the Touch Adapter and starting up), the connection between the Touch Adapter and the mobile telephone must be established once via a Bluetooth® radio connection (coupling). After coupling, the mobile telephone is saved in the telephone list of the Touch adapter and the mobile telephone integration product is available as a hands-free system.

After switching on the ignition or the Touch Adapter, a search is made for the mobile telephones saved. First, always the last mobile telephone connected is searched for and then any other mobile telephones saved. The Bluetooth® connection is established automatically to the first mobile telephone detected (see also Automatic connection ⇒ 7.1).

Carry out the coupling as described in the following. Read and observe the operating instructions of the mobile telephone manufacturer as well as the settings on the mobile telephone.

- Turn the mobile telephone and ignition on.

Automatic connection can be activated when coupling the first mobile telephone. When coupling further mobile telephones, first Automatic connection must have been deactivated ⇒ More > Settings > Bluetooth > Automatic connection.

- Press the pushbutton  *Connect telephone* on the Touch Adapter.
- Activate the Bluetooth® function on the mobile telephone and start searching for Bluetooth® devices in the surroundings. The mobile telephone presents a list of the devices found.
- Select „Touch Adapter“ on the mobile telephone.
- Confirm the Bluetooth® connection on the mobile telephone.

A password request appears on the mobile telephone.

- Enter the password „0000“. If an incorrect password has been entered, the coupling process is cancelled and you have to select the „Touch Adapter“ device again in the list of devices found.
- Depending on the mobile telephone, a question may be asked if this Bluetooth® connection should be established in the future without entering the password again. Confirm this request with „Yes“ to enable the Bluetooth® connection to be established automatically when turning on the ignition.

The mobile telephone is now connected (coupled) to the Touch Adapter via Bluetooth®. The name of the mobile telephone coupled as well as the mobile telephone network are displayed and the data is transferred from the telephone book (SIM card) and the address book (telephone memory) to the Touch Adapter. This may take a few seconds depending on the size of the data saved. If the synchronisation of the telephone book is interrupted, e.g. by an incoming call, this may result in not all entries being transferred. In this case, the telephone book can be resynchronised manually ⇒ More > Settings > Device > Telephone book options > Load telephone book.



Note

- Up to 10 different devices can be saved in the telephone list.
- Certain settings may have to be carried out to the mobile telephone so that the mobile telephone connects with the Touch Adapter automatically.
- The telephone book of your mobile telephone is basically synchronised by the Touch Adapter in the background at regular intervals.
- Your saved telephone book data are only visible when your mobile telephone is coupled. Therefore, this data is not visible for other Touch Adapter users.
- Limits may occur with regard to the use of Bluetooth® devices in many countries. Information concerning this can be obtained from your local authorities.
- The Audio Streaming function (A2DP) of the mobile telephone integration product is not supported by the Touch Adapter.
- Depending on the mobile telephone as well as the navigation software used, the beginning of the navigation announcements may be cut off due to technical reasons.

5 Operation

The hands-free system operation is carried out by touching the respective pushbutton on the touchscreen of the Touch Adapter.



Note



- Please observe country-specific regulations relating to use of a mobile telephone whilst driving.

5.1 Accepting, making and ending a call

An incoming call is signalled on the screen and using a ringing tone of the mobile telephone integration product via the speakers of the vehicle. The telephone book entry is displayed when the caller is saved in the telephone book.



You can accept the call using the  pushbutton or reject using the  pushbutton.

Using the  pushbutton, you can access the following functions in a menu during the call:

<i>Keypad</i>	Calls up the keypad for playing back DTFM sounds. DTMF sounds are required for, e. g. calling up a voice mail or an answering machine.
<i>Private mode</i>	The hands-free function is deactivated. The call can be continued using the mobile telephone. The active function is displayed using the  symbol.
<i>Muting</i>	The microphone of the hands-free system is deactivated, e. g. for asking questions to passengers. The active function is displayed using the  symbol.
<i>Hold</i>	Places the active call in a waiting loop.
<i>Hang up an active call</i>	Ends the current call.

5.2 Call waiting

With call waiting, you can swap back and forth between two active calls or place both calls together for a teleconference where the participants can all communicate with each other at the same time.

When receiving another call during your current call, this is signalled acoustically. You can accept the call using the  pushbutton or reject it using the  pushbutton.

If you accept the incoming call, the current call is switched to call waiting and the waiting caller hears an announcement. The active participant is marked with  in the screen display. The enhanced functions with call waiting can be obtained in the following table.



For putting the calls together for a teleconference, select *More > Connect*. If another incoming call is registered during the conference, this can either be included in the conference (*To Conference*) or can be switched back and forth between the conference and the participants (*Change*). The enhanced functions during the teleconference can be obtained in the following table.







Note

- The scope of function with call waiting and during the teleconference can deviate depending on the mobile telephone network and mobile telephone.
- For the teleconference function, the current mobile telephone network only permits the use of maximum two lines.
- Information for the mobile telephones supported and the scope of functions can be obtained from your Volkswagen Partner.

During the call waiting, you can access the menu with the following functions using the **>>** pushbutton:

<i>Connecting</i>	Combines the calls to a teleconference.
<i>Keypad</i>	Calls up the keypad for playing back DTFM sounds. DTMF sounds are required for, e. g. calling up a mailbox or an answering machine.
<i>Private mode</i>	The hands-free function is deactivated. The call can be continued using the mobile telephone. The active function is displayed using the  symbol.
<i>Muting</i>	The microphone of the hands-free system is deactivated, e. g. for asking questions to passengers. The active function is displayed using the  symbol.
<i>Change</i>	For swapping back and forth between a waiting call and active call.
<i>Hang up an active call</i>	Ends the current call.
<i>Hang up a waiting call</i>	Ends the waiting call.

6 Main menu

All functions of the Touch Adapter can be controlled by touching the respective pushbutton on the touchscreen. If a mobile telephone is coupled with the Touch Adapter via a Bluetooth® connection, in the main menu **Fig. 1**, the pushbuttons ,  *Select number*,  *Telephone book* and **>>** *More* are available. If a mobile telephone is not coupled with the mobile telephone integration product, in the main menu **Fig. 2**, the pushbuttons  *Day / night* and  *Connect telephone* are available.

6.1

You can access the Volkswagen info and emergency-breakdown quick dial pushbuttons by pressing the  pushbutton.

You can establish contact with the information and emergency-breakdown numbers of the Volkswagen Service Call Centre via the two quick dial pushbuttons. Here you can request help when you break down or information dealing with traffic and travelling. The telephone connection can only be established when a mobile telephone that is switched on is coupled with the Touch Adapter.

Info call

- Keep the  pushbutton pressed for longer than 2 seconds. The connection is being made.

Emergency-breakdown call

- Keep the  pushbutton pressed for longer than 2 seconds. The connection is being made.

You can find more information about the information and emergency-breakdown services in your vehicle handbook.

6.2 Dialling a number

By pressing the  *Dialling a number* pushbutton, you open the numeric keypad for dialling a telephone number.



The number can be entered using the pushbuttons 0 - 9 and by selected by pressing the  pushbutton.



By briefly pressing the pushbutton **C**, the last entry is deleted. By pressing the pushbutton **C** longer, the complete entry is deleted.

The special characters „+“ can be selected by pressing *0+* longer.

You exit the menu with pushbutton  and return to the main menu.

6.3 Telephone book

You open your personal telephone book by pressing the pushbutton  *Telephone book*. After starting the telephone book, the first telephone book entries are displayed on the screen. Using the pushbuttons  and  you are able to browse within the telephone book.

You can access the quick search by pressing the pushbutton _{ABC} longer. Here, you can jump direct an initial letter in the telephone book. For jumping, press the respective pushbutton or  or  for browsing through the initial letters.

You open the telephone book entry by pressing the pushbutton with a name. Begin with establishing the connection in the opened telephone entry by touching a pushbutton with telephone number.

6.4 More

By pressing the pushbutton  *More*, you open the menus *Call redial*, *Call lists*, *Text messages* and *Settings*. The functions can be obtained from the following table.

<i>Call redial</i>	Calls the last telephone number
<i>Call lists</i>	Calls up the saved lists <i>Numbers called</i> , <i>Numbers received</i> and <i>Missed calls</i> .
<i>Text messages</i>	Calls up the memory <i>All text messages</i> and <i>New text messages</i> .
<i>Settings</i>	⇒ Section 7 Menu „Settings“

You exit the menu with pushbutton  and return to the main menu.

Note

- Functions may deviate depending on the mobile telephone.

6.5 Day / night

The  *Day / night* pushbutton swaps the screen display between day and night mode

6.6 Connecting the telephone

Using the  *Connecting the telephone* pushbutton, you can begin with searching for saved mobile telephones. First, always the last mobile telephone connected is searched for and then any other mobile telephones saved. The Bluetooth[®] connection is established automatically to the first mobile telephone detected.

7 Menu settings

The menu „Settings“ can be reached using the >> *More* pushbutton. With the  symbol or the function marked with  are active or have been switched on.

CAUTION!

- All settings made to the Touch Adapter should be carried out when the vehicle is stationary.

7.1 Bluetooth

Telephone list:

In the telephone list, those mobile telephones saved are listed (the devices) that have already been coupled with the Touch Adapter via a Bluetooth® connection.

When you select a mobile telephone from the list, in the next step you can *separate* the Bluetooth® connection, *delete* it from the list or select as *standard*. If the features of a mobile telephone are assigned as *standard*, after turning on the mobile telephone integration product, this mobile telephone is always searched for first.

Delete list:

Deletes the list of mobile telephones already coupled. After deleting the list, the mobile telephones must be coupled with the Touch Adapter via a Bluetooth® connection once again.

Pin Code:

Enables the use of your own password (Pin Code) for the Bluetooth® connection. The current valid password is displayed in brackets, e. g. standard (0000).



Beware!

- The password used must be identical with the password saved in the control unit of the mobile telephone integration product, otherwise the Touch Adapter cannot establish contact. You can have the password saved in the control unit of the mobile telephone integration product changed by your Volkswagen Partner.

Automatic connection:

With *Automatic connection* activated, a search is automatically made for the mobile telephones saved after turning on the ignition or the Touch Adapter. First, always the last mobile telephone connected is searched for and then any other mobile telephones saved. The Bluetooth® connection is established automatically to the first mobile telephone detected. Automatic connection is activated as default.

Coupling UHV:

With *coupling UHV*, the Touch Adapter is coupled with the control unit of the mobile telephone integration product via a Bluetooth® connection. Turn the Bluetooth® function on all mobile devices in the vehicle off before beginning with the coupling process. After starting, the coupling runs automatically and is accompanied by different signal tones. After completing the coupling, the main menu is displayed.

7.2 Audio

Dial tones:

You can select from different dial tones. With incoming calls, the dial tone selected is played back via the vehicle loudspeaker. Provided that the mobile telephone supports the function, the dial tone of the mobile telephone can be transferred to the Touch adapter using the selection *Mobile*.

Volume:

Menu for setting the basic volume of the mobile telephone integration product for the dial tone. The volume can be adjusted using the controller on the radio during the playback.

If the dial tone of the mobile telephone is transferred to the Touch Adapter, the playback volume cannot be set on the Touch Adapter.

7.3 Display

Sleep mode:

The sleep mode can be activated for the screen to avoid blinding effects, e. g. when driving in the night. When the sleep mode is switched on, the screen is turned off according to the set time. The screen is reactivated by touching or automatically with an incoming call.



Brightness:

In the brightness menu, the brightness of the screen can be changed. The settings can be carried out separately for the day or the night mode.

Day / night modes:

The display of the touchscreen can be switched manually for the use by day or during the night. In *automatic mode*, this setting is controlled automatically by the sensor integrated in the operating unit. The *automatic mode* is activated ex-factory.

Calibration:

If the touchscreen commands are not carried out correctly, the touchscreen must be re-calibrated. A cross appears on the touchscreen after you have started the calibration . Touch the cross  as accurately as possible and repeat the procedure until the calibration has been completed.

7.4 Device

Accepting calls:

The accepting of calls can be carried out *manually* or *automatically* depending on the settings in the menu. With the automatic call accepting, the call is accepted after the third ring.

Language:

The language for the screen display of the Touch Adapter is selected in the menu.

Telephone book options:

After turning on the Touch Adapter and the successful coupling of the mobile telephone, the data is transferred from the telephone book (SIM card) and the address book (telephone memory) to the Touch Adapter.

Using the function *load telephone book*, the telephone book can be manually calibrated again.

The sorting of the telephone book entries can be performed alphabetically according to the names or surnames. Using the *reverse names* pushbutton, you can switch the sorting of the names to surnames.

System:







In the menu system, under *Version Info* you can check the software version installed.

If desired or necessary, a new software version can be updated by an authorised stockist using *Software Update*.

Using *Factory settings*, all settings made to the device can be reset to the basic settings, meaning the delivery condition. All personal settings and the telephone list are deleted and the mobile telephone must be re-coupled with the Touch Adapter.

F Mode d'emploi

Sommaire

1	Introduction	22
1.1	Symboles utilisés	22
2	Installer et mettre en service l'adaptateur Touch	23
3	Ecran tactile	24
4	Etablir la liaison Bluetooth® avec le téléphone mobile	25
5	Commande	26
5.1	Prendre, passer et mettre fin à une communication	26
5.2	Fonction de va-et-vient	26
6	Menu principal	27
6.1		27
6.2	 Composer le numéro	28
6.3	 Répertoire	28
6.4	 Continuer	28
6.5	 Jour/Nuit	28
6.6	 Connecter le téléphone	28
7	Menu « Réglages »	29
7.1	Bluetooth	29
7.2	Audio	29
7.3	Affichage	30
7.4	Appareil	30

1 Introduction

Ce mode d'emploi est destiné à vous aider à utiliser l'adaptateur pour Touch. Lisez-le attentivement et conservez-le dans le véhicule afin de pouvoir vous y reporter le cas échéant. N'oubliez pas de le remettre au nouveau propriétaire en cas de revente de l'adaptateur Touch.

1.1 Symboles utilisés

Les symboles suivants vous faciliteront la lecture du mode d'emploi :

<p>! ATTENTION !</p> <ul style="list-style-type: none"> ● Les passages précédés de ce symbole comportent des informations relatives à votre sécurité et signalent des risques d'accident et de blessure.
--

Attention !

- Les passages précédés de ce symbole attirent votre attention sur d'éventuels dommages au véhicule ou à l'adaptateur Touch.

Nota

- Les passages précédés de ce symbole comportent des remarques et des informations supplémentaires.

Les textes *en italique* indiquent des boutons sur l'écran. S'il faut appuyer sur une suite de boutons pour atteindre un menu, celle-ci sera séparée par >, par ex. *Continuer > Réglages > Volume > Sonnerie*.

2 Installer et mettre en service l'adaptateur Touch

Eteindre Bluetooth® de tous les appareils mobiles du véhicule avant d'installer l'adaptateur Touch sur le support du véhicule et de mettre le contact.

Lors de la première mise en marche et après avoir placé le nouvel adaptateur Touch et mis le contact, l'adaptateur Touch se connecte automatiquement au pré-équipement téléphone mobile du véhicule.

Si l'adaptateur Touch est posé dans un autre véhicule après sa première mise en service, la connexion avec le pré-équipement téléphone mobile est lancée automatiquement au bout d'env. 2 minutes. Il est possible aussi d'établir la connexion manuellement (voir 7.1 – paragraphe "Connecter UHV").

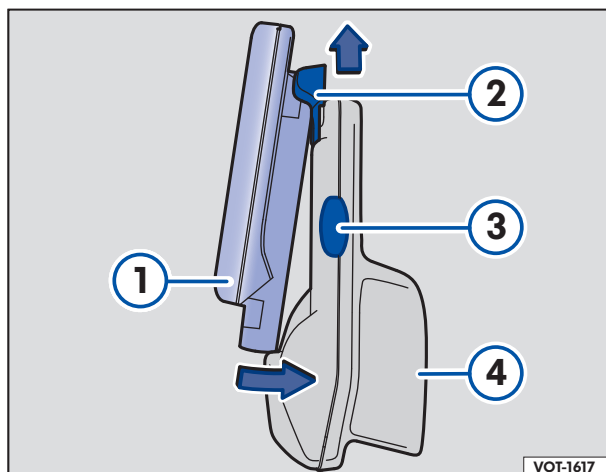

- Pour installer l'adaptateur Touch (1) dans le support, (4) pousser le clip (2) avec l'adaptateur Touch (1) vers le haut.
- Faire basculer l'adaptateur Touch (1) vers le bas dans le support (4).
- Faire glisser l'adaptateur Touch (1) vers la bas dans le support (4) jusqu'à (1) encliquetage.
- Pour retirer l'adaptateur Touch (1) du support, (4) appuyer sur le bouton de déverrouillage latéral (3) et faire glisser l'adaptateur Touch (1) vers le haut.
- Faire basculer l'adaptateur Touch (1) du support (4) et l'extraire du support en le tirant vers le bas (2).

Choisir la langue des écrans de l'adaptateur Touch lors de la première activation. Le réglage sélectionné des langues peut être modifié ultérieurement dans le menu ⇒ *Continuer* > *Réglages* > *Appareil* > *Langue*.

L'adaptateur Touch s'allume toujours avec le contact. Puis l'adaptateur Touch se connecte automatiquement au pré-équipement téléphone mobile du véhicule.

Le comportement en coupant le contact dépend du boîtier électronique du pré-équipement téléphone mobile.

Veillez lire et tenir compte aussi du chapitre Pré-équipement téléphone mobile dans le livre de bord du véhicule.

! ATTENTION !

- **Les services gouvernementaux et d'autres organismes reconnus attirent l'attention sur le fait que les données scientifiques ne permettent pas d'affirmer avec certitude que les téléphones mobiles sont sans danger. Certaines études montrent que les téléphones de ce type peuvent nuire à la santé. Tous s'accordent à dire que des recherches supplémentaires sont nécessaires. Cependant, en l'absence de résultats précis, il convient d'éviter tout risque pour la santé. Étant donné qu'une mauvaise utilisation des téléphones mobiles à l'intérieur du véhicule peut avoir des conséquences néfastes sur la santé des occupants à long terme, tenez compte des remarques suivantes :**
- **L'utilisation à l'intérieur de l'habitacle d'un téléphone mobile qui n'est pas relié à l'antenne extérieure du véhicule menace votre santé et celle de vos passagers car l'intensité du rayonnement électromagnétique qu'il émet peut dépasser les valeurs limites applicables.**
- **Ne laissez jamais un téléphone mobile sur un siège, sur le tableau de bord ou à tout autre emplacement d'où il pourrait être projeté en cas de freinage brutal, d'accident ou de collision. Les occupants du véhicule risquent d'être blessés.**
- **Accordez la plus grande attention aux conditions de circulation ! N'utilisez le kit mains libres que lorsque le trafic le permet.**
- **Dans les zones où le téléphone capte peu ou pas de réseau, et dans des lieux comme les tunnels, les garages et les passages souterrains, aucune communication ne peut être établie.**
- **Réglez le volume de manière à toujours bien entendre les signaux acoustiques extérieurs, tels que les avertisseurs des services de police ou des services de secours.**

3 Ecran tactile

L'écran de l'adaptateur Touch est un dit écran tactile, soit un écran sensible au toucher. L'affichage et les contenus changent en fonction du menu et de la langue sélectionnée (cf. **Fig. 1** et **Fig. 2**).

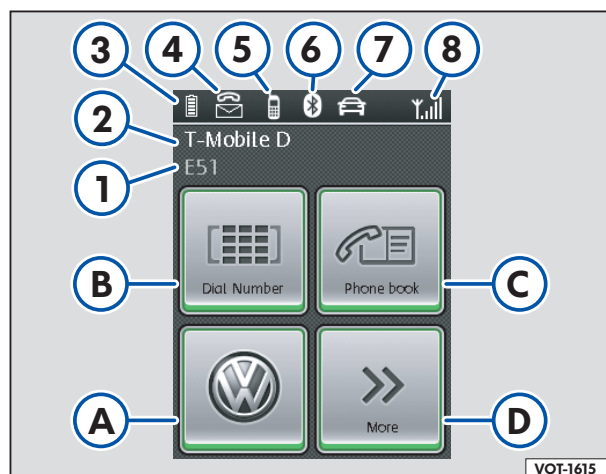

Fig. 1 Téléphone mobile connecté.

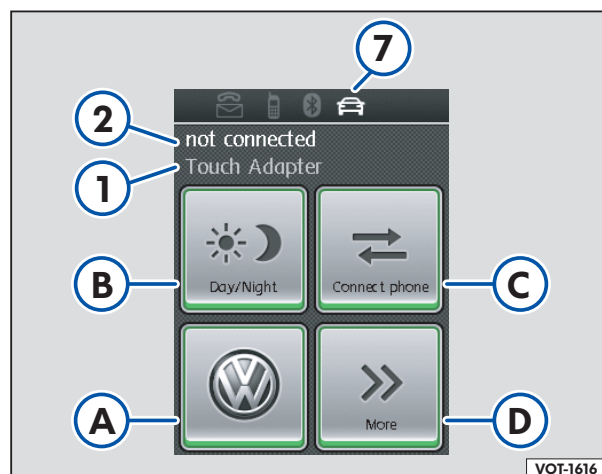

Fig. 2 Pas de téléphone mobile connecté.

Diverses informations relatives au téléphone mobile et au pré-équipement téléphone mobile sont affichées à l'écran **Fig. 1** par des symboles :

- ① Nom de l'appareil Bluetooth® connecté ou de « l'adaptateur Touch » (pas de téléphone mobile connecté)
- ② Réseau de téléphonie mobile ou « non connecté » (pas de téléphone mobile connecté)
- ③ État de charge de l'accumulateur du téléphone mobile
- ④ Appel manqué et/ou SMS reçu
- ⑤ Adaptateur Touch connecté avec le téléphone mobile via Bluetooth®
- ⑥ Liaison Bluetooth® activée
- ⑦ Adaptateur Touch connecté avec le pré-équipement téléphone mobile via Bluetooth®
- ⑧ Intensité du signal du réseau de téléphonie mobile

Les boutons suivants permettent d'utiliser le menu **Fig. 1** (téléphone mobile connecté) :

- Ⓐ touches de sélection rapide des services d'information et d'appel de dépannage Volkswagen
- Ⓑ *Composer le numéro* composer les numéros de téléphone avec le clavier numérique
- Ⓒ *Répertoire* ouvre le répertoire enregistré dans l'adaptateur Touch
- Ⓓ *Continuer* menus répétition du dernier appel, listes d'appel, messages textuels et réglages

Les boutons suivants permettent d'utiliser le menu **Fig. 2** (pas de téléphone mobile connecté) :

- Ⓐ sans fonction quand le téléphone mobile n'est pas connecté
- Ⓑ *Jour/nuit* changement d'écran entre le mode jour et le mode nuit
- Ⓒ *Connecter le téléphone* lance la recherche des téléphones mobiles enregistrés et connecte automatiquement le premier téléphone mobile trouvé ou visualise la connexion Bluetooth® de l'adaptateur Touch si un téléphone mobile n'a pas encore été mémorisé.
- Ⓓ *Continuer* menus répétition du dernier appel, listes d'appel, messages textuels et réglages

Le menu se commande à l'aide des boutons suivants :

- passer au menu suivant
- ↑ se déplacer vers le haut dans le menu (défilement)
- ↓ se déplacer vers le bas dans le menu (défilement)
- ↶ retour au menu précédent (courte pression) ou au menu principal (pression prolongée)
- Prendre un appel
- Mettre fin et refuser un appel
- Ⓒ Effacer la saisie
- ⊕ Augmenter le réglage
- ⊖ Réduire le réglage

4 Etablir la liaison Bluetooth® avec le téléphone mobile

Après avoir établi la liaison de l'adaptateur Touch avec le pré-équipement téléphone mobile (cf. aussi 2 Installer et mettre en service l'adaptateur Touch), la connexion (couplage) doit être effectuée une seule fois entre l'adaptateur Touch Adapter et le téléphone mobile avec une liaison radioélectrique Bluetooth®. Une fois connecté, le téléphone mobile est enregistré dans la liste de téléphone de l'adaptateur Touch et le pré-équipement téléphone mobile est à votre disposition comme est à votre disposition comme dispositif « mains libres » confortable.

Le système recherche les téléphones mobiles mémorisés en mettant le contact ou en activant l'adaptateur Touch. Celui-ci commence toujours par rechercher le dernier téléphone mobile connecté et ensuite les autres téléphones enregistrés. La liaison Bluetooth® est automatiquement établie avec le premier téléphone mobile détecté (cf. aussi Connexion automatique ⇒ 7.1).

Effectuer le couplage comme décrit ci-après. Lisez et respectez également la notice d'utilisation du téléphone mobile pour réaliser les réglages sur le téléphone mobile.

- Allumer le téléphone mobile et mettre le contact.

Lors du couplage du premier téléphone mobile, Connexion automatique peut être activée. Pour le couplage d'autres téléphones mobiles, il faut d'abord désactiver la connexion automatique ⇒ Continuer > Réglages > Bluetooth > Connexion automatique.

- Appuyer sur le bouton  Connecter le téléphone de l'adaptateur Touch.
- Activer sur le téléphone mobile la fonction Bluetooth® et lancer la recherche des appareils Bluetooth® dans l'entourage. Le téléphone mobile affiche la liste des appareils trouvés.
- Sélectionner « Adaptateur Touch » sur le téléphone mobile.
- Confirmer l'établissement de la liaison Bluetooth® sur le téléphone mobile.

Le mot de passe est demandé sur le téléphone mobile.

- Saisir le mot de passe « 0000 ». Si un mauvais mot de passe a été entré, le processus de couplage sera interrompu et vous devez sélectionner de nouveau l'appareil « Adaptateur Touch » dans la liste des appareils trouvés.
- Selon le téléphone mobile l'appareil peut demander si cette liaison Bluetooth® doit être établie à l'avenir sans nouvelle saisie de mot de passe. Confirmer la question par « oui » pour établir automatiquement la liaison Bluetooth® en mettant le contact.

Le téléphone mobile est maintenant connecté (couplé) via Bluetooth® avec l'adaptateur Touch. Les noms du téléphone mobile couplé et du réseau de téléphonie mobile sont affichés et les données du répertoire (carte SIM) et du répertoire (mémoire du téléphone) sont transmises à l'adaptateur Touch. Cela peut durer quelques secondes, selon le nombre d'informations enregistrées. Si la synchronisation du répertoire est interrompue par un appel entrant, par ex., il est possible que tous les contacts ne soient pas transférés. Dans ce cas, le répertoire peut être synchronisé à nouveau manuellement ⇒ Continuer > Réglages > Appareil > Options du répertoire > Charger le répertoire .



Nota

- La liste de téléphone peut enregistrer jusqu'à 10 appareils différents.
- Pour que le téléphone mobile se connecte automatiquement à l'adaptateur Touch, certains réglages du téléphone mobile peuvent s'avérer nécessaires.
- De principe, l'adaptateur Touch synchronise en arrière-plan le répertoire de votre téléphone à intervalles réguliers.
- Les informations mémorisées de votre répertoire ne sont visibles que si le téléphone mobile est connecté. Les données ne sont donc pas visibles aux autres utilisateurs de l'adaptateur Touch .
- L'utilisation des appareils Bluetooth® peut être restreinte dans certains pays. Vous obtiendrez des informations à ce sujet auprès des autorités locales.
- La fonction streaming audio (A2DP) du pré-équipement téléphone mobile n'est pas supportée par l'adaptateur Touch.
- Selon le téléphone mobile utilisé et du logiciel de navigation employé, le début du message de navigation peut être coupé pour des raisons techniques.

5 Commande

Le kit mains libres se commande en effleurant les boutons correspondants sur l'écran tactile de l'adaptateur Touch.



Nota



- Respectez les lois et règlements relatifs à l'utilisation du téléphone mobile en voiture applicables dans le pays où vous conduisez.

5.1 Prendre, passer et mettre fin à une communication

Un appel entrant est signalé sur l'écran et par les haut-parleurs du véhicule à l'aide d'une sonnerie du pré-équipement téléphone mobile. Si l'appelant est enregistré dans le répertoire, le contact du répertoire est affiché.



Vous pouvez prendre l'appel avec le bouton  ou le refuser avec .

Le bouton  vous permet d'accéder pendant l'appel à un menu disposant des fonctions suivantes :

<i>Clavier</i>	Appelle le clavier pour reproduire les sons DTMF. Les sons DTMF sont nécessaires par ex. pour interroger une boîte vocale ou un répondeur téléphonique.
<i>Mode privé</i>	La fonction mains libres est désactivée, la communication peut être poursuivie avec le téléphone mobile. La fonction activée est indiquée par le symbole  .
<i>Mode silencieux</i>	Le microphone du dispositif mains libres est éteint, par ex. pour une demande de précision aux occupants du véhicule. La fonction activée est indiquée par le symbole  .
<i>Mise en attente</i>	Met l'appel actif en attente.
<i>Raccrocher l'appel en cours</i>	Termine l'appel actuel.

5.2 Va-et-vient

Pour la fonction va-et-vient il est possible de permuter entre deux appels actifs ou de réunir les appels en une communication conférence qui permet à tous les correspondants de communiquer simultanément ensemble.

Si vous recevez pendant un appel en cours un autre appel, celui-ci est signalé sous forme acoustique. Vous pouvez prendre l'appel avec le bouton  ou le refuser avec .

Si vous acceptez l'appel entrant, la communication actuelle est mise en attente et l'appelant entend une annonce. Le correspondant actif est identifié sur l'écran par . Vous trouverez les fonctionnalités avancées de va-et-vient dans le tableau suivant.



Pour réunir les appels en une communication conférence, sélectionner *Continuer > Connecter*. Si un autre appel vous parvient pendant une conférence, vous pouvez l'ajouter à la conférence (*vers conférence*) ou basculer entre la conférence et le correspondant (*basculer*). Le tableau renferme les fonctions avancées pendant la communication conférence.



Nota

- Le nombre de fonctions du va-et-vient et pendant les communications conférence peuvent varier selon le réseau de téléphonie mobile et le téléphone mobile.
- Pour les communications conférence, les réseaux actuels de téléphonie mobile permettent uniquement l'exploitation simultanément de maximum deux lignes.
- Vous obtiendrez des informations concernant les téléphones mobiles assistés et le nombre de fonctions auprès de votre concessionnaire Volkswagen.

Pendant le va-et-vient des communications, vous accédez au menu disposant des fonctions suivantes avec le bouton **>>** :

<i>Connecter</i>	Réunit les communications en une communication conférence.
<i>Clavier</i>	Appelle le clavier pour reproduire les sons DTMF. Les sons DTMF sont nécessaires par ex. pour interroger une boîte vocale ou un répondeur téléphonique.
<i>Mode privé</i>	La fonction mains libres est désactivée, la communication peut être poursuivie avec le téléphone mobile. La fonction activée est indiquée par le symbole  .
<i>Mode silencieux</i>	Le microphone du dispositif mains libres est éteint, par ex. pour une demande de précision aux occupants du véhicule. La fonction activée est indiquée par le symbole  .
<i>Basculer</i>	Pour basculer entre un appel en attente un appel en cours.
<i>Raccrocher l'appel en cours</i>	Termine l'appel actuel.
<i>Raccrocher l'appel en attente</i>	Termine l'appel en attente.

6 Menu

Toutes les fonctions de l'adaptateur Touch peuvent être commandées en effleurant le bouton correspondant de l'écran tactile. Si un téléphone mobile est connecté par une liaison Bluetooth® à l'adaptateur Touch, les boutons ,  *Composer le numéro*,  *Répertoire* et **>>** *Continuer* sont disponibles dans le menu **Fig. 1**. Lorsque le téléphone mobile n'est pas connecté avec le pré-équipement téléphone mobile, les boutons  *Jour/Nuit* et  *Connecter le téléphone* sont à votre disposition dans le menu **Fig. 2**.

6.1

Vous accédez aux touches de sélection rapide des services d'information et de l'appel de dépannage Volkswagen en appuyant sur le bouton .

Les deux touches vous permettent de prendre contact avec le centre de secours et de services du centre d'appel de service Volkswagen. Vous y trouverez l'aide nécessaire en cas de panne ou appeler les informations sur la circulation routière et votre voyage. Une liaison téléphonique peut être établie uniquement lorsqu'un téléphone mobile allumé est connecté à l'adaptateur Touch.

Appel d'informations

- Maintenez le bouton  enfoncée pendant plus de deux secondes. La connexion est établie.

Appel de dépannage

- Maintenez le bouton  enfoncée pendant plus de deux secondes. La connexion est établie.

Pour plus de détails sur les appels d'informations et de dépannage, veuillez consulter le livre de bord de votre véhicule.

6.2 Composer le numéro

En appuyant sur le bouton  *Composer le numéro* vous ouvrez le pavé numérique pour composer le numéro d'appel.



Les boutons 0 à 9 permettent de saisir le numéro d'appel et de le composer en appuyant sur le bouton .



Une courte pression sur le bouton **C** efface la dernière saisie. Une longue pression sur le bouton **C** efface toute la saisie.

Sélectionner le caractère spécial « + » en appuyant longtemps sur *0+*.

Vous quittez le menu avec le bouton  et revenez au menu principal.

6.3 Annuaire téléphonique

En appuyant sur le bouton  *Répertoire*, vous ouvrez votre répertoire personnel. Une fois le répertoire lancé, les premiers contacts du répertoire s'affichent sur l'écran. Les boutons  et  permettent de feuilleter dans le répertoire.

Vous passez à la recherche rapide en pressant longtemps le bouton _{ABC}. Il est possible ici de sauter directement à une initiale dans le répertoire. Pour sauter, appuyer sur le bouton correspondant ou  ou  pour feuilleter les initiales.

Ouvrir le contact dans le répertoire en appuyant sur un bouton avec un nom. Lancer la connexion dans le contact ouvert en effleurant un bouton avec un numéro d'appel.

6.4 Continuer

Une pression sur le bouton  *Continuer* ouvre les menus *Répétition du dernier appel*, *Listes d'appel*, *Messages textuels* und *Réglages*. Le tableau suivant renferme les fonctions.

<i>Répétition du dernier appel</i>	Compose le dernier numéro d'appel.
<i>Listes d'appel</i>	Appelle les listes enregistrées <i>Numéros composés</i> , <i>Appels reçus</i> et <i>Appels manqués</i>
<i>Messages textuels</i>	Appelle la mémoire de <i>Tous les messages textuels</i> et des <i>Nouveaux messages textuels</i>
<i>Réglages</i>	⇒ Chapitre 7 Menu « Réglages »

Vous quittez le menu avec le bouton  et revenez au menu principal.

Nota

- Les fonctions peuvent varier selon le téléphone mobile.

6.5 Jour/Nuit

Le bouton  *Jour/Nuit* permet de commuter l'affichage entre le mode jour et le mode nuit.

6.6 Connecter le téléphone

Avec le bouton  *Connecter le téléphone* vous pouvez lancer la recherche des téléphones mobiles mémorisés. Celui-ci commence toujours par rechercher le dernier téléphone mobile connecté et ensuite les autres téléphones enregistrés. La liaison Bluetooth® est établie automatiquement avec le premier téléphone mobile détecté.

7 Menu Réglages

Vous accédez au menu « Réglages » à l'aide du bouton >> *Continuer*. Les fonctions identifiées par le symbole  ou  sont activées ou allumées.

ATTENTION !

● Procédez aux réglages de l'adaptateur Touch uniquement lorsque le véhicule est à l'arrêt.

7.1 Bluetooth

Liste de téléphone :

La liste de téléphone contient les téléphones mobiles enregistrés, soit les appareils qui ont déjà été couplés via une liaison Bluetooth® avec l'adaptateur Touch.

Lorsque vous sélectionnez un téléphone mobile de la liste, vous pouvez dans un second temps *Couper* la liaison Bluetooth®, *Effacer* ce téléphone dans la liste ou le sélectionner comme *Standard*. Si la propriété *Standard* est attribué à un téléphone mobile, le système commence toujours par rechercher ce téléphone mobile après avoir activé le pré-équipement téléphone mobile.

Effacer la liste :

Efface la liste des téléphones mobiles déjà couplés. Une fois la liste effacée, les téléphones mobiles doivent être reconnectés à l'adaptateur Touch via une liaison Bluetooth®.

Code Pin :

Permet d'utiliser un mot de passe propre (code pin) pour la connexion Bluetooth®. Le mot de passe momentanément valable est affiché entre parenthèses, par ex. standard (0000).



Attention !

- Le mot de passe doit être identique au mot de passe enregistré dans le boîtier électronique du pré-équipement téléphone mobile ; le cas échéant, l'adaptateur Touch ne pourra pas établir de connexion. Vous pouvez faire modifier le mot de passe du boîtier électronique du pré-équipement téléphone mobile par votre concessionnaire Volkswagen.

Connexion automatique :

Si la *connexion automatique* est activée, le système recherche automatiquement les téléphones mobiles mémorisés lorsque vous mettez le contact ou activez l'adaptateur Touch. Celui-ci commence toujours par rechercher le dernier téléphone mobile connecté et ensuite les autres téléphones enregistrés. La liaison Bluetooth® est établie automatiquement avec le premier téléphone mobile détecté. La connexion automatique est activée en version standard.

Connecter UHV :

Avec *Connecter UHV* (préparation universelle), l'adaptateur Touch est connecté avec le boîtier électronique du pré-équipement téléphone via une liaison Bluetooth®. Eteindre Bluetooth® sur tous les appareils mobiles du véhicule avant de lancer le processus de couplage. Une fois lancé, le couplage se déroule automatiquement et est accompagné de différents signaux acoustiques. Le menu principal s'affiche au terme du couplage.

7.2 Audio

Sonneries :

Différentes sonneries sont disponibles. La sonnerie sélectionnée est émise par les haut-parleurs du véhicule lors d'un appel entrant. Si le téléphone mobile supporte la fonction, il est possible de transmettre la sonnerie du téléphone mobile à l'adaptateur Touch en sélectionnant *Mobile*.

Volume :

Menu pour régler le volume de base du pré-équipement téléphone mobile pour la sonnerie. Le volume peut être ajusté avec le bouton de réglage de l'autoradio pendant la restitution.

Si la sonnerie du téléphone mobile est transférée à l'adaptateur Touch, le volume de restitution ne peut pas être réglé sur l'adaptateur Touch.

7.3 Affichage

Mode sommeil :

Pour éviter les effets éblouissants, par ex. lors de la conduite de nuit, il est possible d'activer le mode sommeil pour l'écran. L'écran s'éteint en fonction de la durée réglée, mode sommeil activé. L'écran se rallume en l'effleurant ou automatiquement lors d'un appel entrant.



Luminosité :

Le menu Luminosité permet de modifier la luminosité de l'écran. Les réglages peuvent être effectués séparément, pour le mode jour ou le mode nuit.

Mode Jour/Nuit :

L'affichage de l'écran tactile peut être commuté manuellement pour l'utilisation de jour ou de nuit. En *mode automatique*, ce réglage est automatiquement commandé par le capteur intégré dans le panneau de commande. Le *mode automatique* est activé en usine.

Étalonnage :

Si les instructions de l'écran tactile ne sont pas correctement exécutées, l'écran tactile peut être réajusté. Quand vous avez démarré l'étalonnage, une croix  apparaît sur l'écran tactile. Effleurer la croix  de manière aussi précise que possible et répéter l'opération jusqu'au terme de l'étalonnage.

7.4 Appareil

Prise d'appel :

La prise d'appel peut être réalisée en fonction du réglage effectué dans le menu *Manuel* ou *Automatique*. Pour une prise d'appel automatique, l'appel est accepté au bout de la troisième sonnerie.

Langues :

Sélectionner la langue des écrans de l'adaptateur Touch dans le menu.

Options de répertoire :

Après avoir allumé l'adaptateur Touch et effectué le couplage du téléphone mobile, les données du répertoire (carte SIM) et du répertoire d'adresses (mémoire du téléphone) sont transmises à l'adaptateur Touch.

La fonction *Charger le répertoire* permet de synchroniser à nouveau manuellement le répertoire.

Les contacts du répertoire peuvent être classés par ordre alphabétique par noms de famille ou prénoms enregistrés. Le bouton *Inverser les noms* vous permet de commuter le classement par noms de famille au classement par prénoms.







Système :

Dans le menu Système, il est possible de vérifier la version du logiciel installé sous *Info version*.

Si vous le souhaitez ou si nécessaire, le nouveau logiciel peut être téléchargé avec *Mise à jour du logiciel* par un revendeur agréé.

Tous les réglages de l'appareil peuvent être restaurés aux réglages de base, soit à l'état de livraison avec *Réglage usine*. Tous les réglages personnels et la liste de téléphone seront effacés et les téléphones mobiles devront être à nouveau connectés à l'adaptateur Touch.

E Manual de instrucciones

Índice	
1	Introducción ----- 32
1.1	Símbolos utilizados ----- 32
2	Colocar y poner en funcionamiento el Touch Adapter----- 33
3	Pantalla táctil ----- 34
4	Establecer conexión a través de Bluetooth® con el teléfono móvil----- 35
5	Manejo ----- 36
5.1	Recibir, realizar y finalizar llamadas telefónicas ----- 36
5.2	Conmutación ----- 36
6	Menú principal----- 37
6.1	 ----- 37
6.2	 Marcar un número ----- 38
6.3	 Directorio de teléfonos ----- 38
6.4	 Otros ----- 38
6.5	 Día/Noche ----- 38
6.6	 Conectar teléfono ----- 38
7	Menú „Configuración“ ----- 39
7.1	Bluetooth----- 39
7.2	Audio ----- 39
7.3	Visualización ----- 40
7.4	Equipo ----- 40

1 Introducción

Este manual de instrucciones debe facilitar y explicar el manejo del Touch Adapter. Por favor tómese el tiempo necesario para leer cuidadosamente el manual de instrucciones y consérvelo para las dudas que pudieran surgir más adelante en el vehículo. Entregue este manual de instrucciones al nuevo propietario tras la venta del Touch Adapter.

1.1 Símbolos utilizados

Los siguientes símbolos le facilitarán la lectura del presente manual de instrucciones:

<p> ¡ATENCIÓN!</p> <p>● Los textos con este símbolo contienen información relativa a su seguridad y señalan peligros de accidentes y lesiones.</p>

¡Atención!

- Los textos con este símbolo le señalan posibles daños en su vehículo o en el Touch Adapter.

Nota

- Los textos con este símbolo contienen indicaciones e informaciones adicionales.

Los textos en *cursiva* hacen referencia a superficies de acción de la pantalla. En caso de que sea necesaria una sucesión de superficies de acción para llegar a un menú, éstas se separarán con >, por ejemplo *Otros > Configuración > Volumen > Tono de llamada*.

2 Colocar y poner en funcionamiento el Touch Adapter

Desconecte el Bluetooth® en todos los equipos móviles del vehículo antes de colocar el Touch Adapter en el soporte del vehículo o conectar el encendido.

Al poner el Touch Adapter en funcionamiento por primera vez, tras colocar el nuevo Touch Adapter y conectar el encendido, se conectará automáticamente con la preparación para teléfono móvil del vehículo.

Si el Touch Adapter se instala en otro vehículo tras haberse puesto en funcionamiento por primera vez, transcurridos unos 2 minutos se inicia automáticamente el proceso de conexión con la preparación para teléfono móvil. Alternativamente, también es posible establecer la conexión de forma manual (véase 7.1, párrafo "Acoplador UHV").

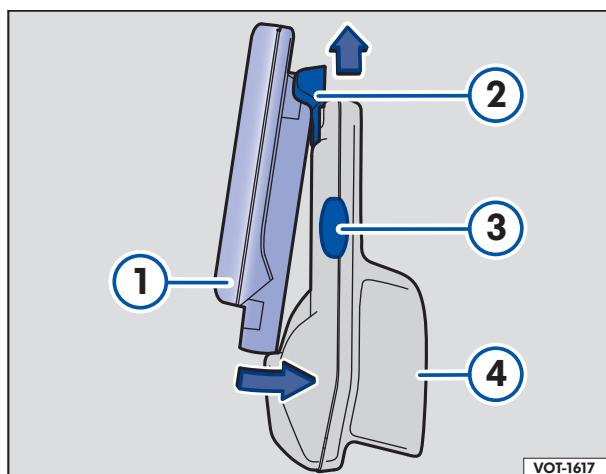

- Para colocar el Touch Adapter ① en el soporte ④ pulse el pasador ② con el Touch Adapter ① contra la fuerza del resorte hacia arriba.
- Gire el Touch Adapter ① en la parte inferior del soporte ④.
- Deje que el Touch Adapter se deslice ① mediante la fuerza del resorte en línea recta hacia abajo en el soporte ④ hasta que ① se encaje audiblemente.
- Para sacar el Touch Adapter ① del soporte ④ presione el botón de desbloqueo lateral ③ y gire el Touch Adapter ① contra la fuerza del resorte hacia arriba.
- Gire el Touch Adapter ① hacia fuera del soporte ④ y tire de él hacia abajo para soltarlo del pasador ②.

La primera vez que se encienda, se seleccionará el idioma para las representaciones que aparezcan en la

pantalla del Touch Adapter. El ajuste de idioma seleccionado se puede modificar posteriormente en el menú Configuración ⇒ *Otros > Configuración > Equipo > Idioma*.

El Touch Adapter siempre se conectará junto con el encendido. A continuación, el Touch Adapter se conecta automáticamente con la preparación para teléfono móvil del vehículo.

El comportamiento al conectar el encendido depende de la unidad de mando de la preparación para teléfono móvil.

Lea detenidamente el capítulo relativo a la preparación para teléfono móvil en el libro de a bordo del vehículo.

! ¡ATENCIÓN!

- Los órganos gubernamentales y otras organizaciones reconocidas señalan que no es posible documentar con datos científicos la absoluta seguridad de los teléfonos móviles. Algunos estudios hacen suponer que los teléfonos móviles pueden ser perjudiciales para la salud. Existe consenso sobre la necesidad de realizar mayores investigaciones al respecto. Mientras no existan resultados unívocos, deben evitarse los posibles riesgos para la salud. Dado que existe la posibilidad de que el uso inapropiado de teléfonos móviles en el interior de vehículos pueda conllevar perjuicios para la salud, deberá tener en cuenta lo siguiente:
- El uso en el interior de un vehículo de un teléfono móvil que no esté conectado a la antena telefónica exterior del vehículo representa un riesgo para su salud y la de los pasajeros en el vehículo, dado que la radiación electromagnética generada por el teléfono móvil puede exceder los valores límite vigentes.
- Nunca deje un teléfono móvil sobre el asiento, el tablero de instrumentos o en otro lugar del cual pueda ser expulsado durante una maniobra de frenado repentina, un accidente o una colisión. El teléfono podría lesionar a los ocupantes del vehículo.
- ¡Preste toda su atención al tráfico! Utilice el sistema de manos libres únicamente si lo permite la situación de tráfico.
- En regiones con una cobertura de telefonía móvil insuficiente y también bajo ciertas circunstancias en túneles, garajes y pasos subterráneos puede resultar imposible establecer una llamada telefónica.
- Ajuste el volumen de sonido de modo que pueda oír fácilmente en todo momento las señales acústicas procedentes del exterior, como, por ejemplo, la sirena de la policía y de los bomberos.

3 Pantalla táctil

La pantalla del Touch Adapter es una pantalla táctil, es decir, una pantalla sensible al tacto. La representación y los contenidos cambian en función del menú y el idioma seleccionado (véanse las **figuras 1 y 2**).

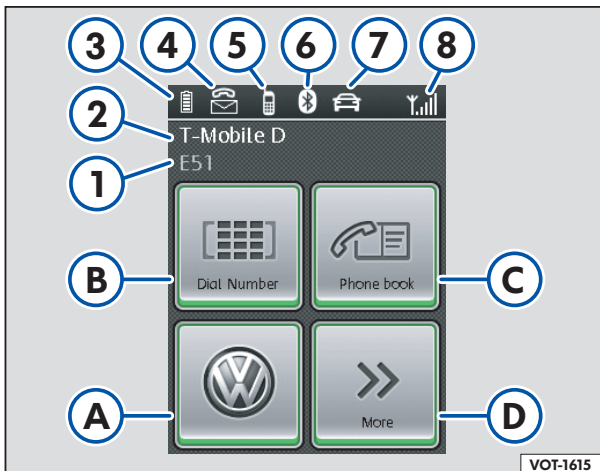

Fig. 1 Teléfono móvil acoplado.

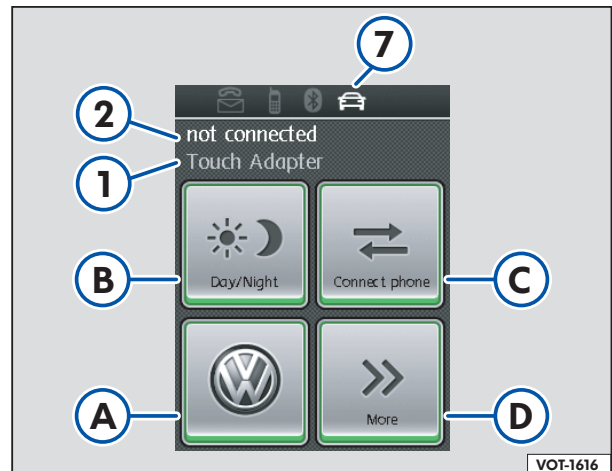

Fig. 2 Ningún teléfono móvil acoplado.

En la pantalla se mostrarán de manera simbólica distintas informaciones relativas al teléfono móvil y la preparación para teléfono móvil **Fig. 1**:

- ① Nombre del equipo o „Touch Adapter“ acoplado a Bluetooth® (ningún teléfono móvil acoplado)
- ② Red de telefonía móvil o „no conectado“ (ningún teléfono móvil acoplado)
- ③ Estado de carga de la batería del teléfono móvil
- ④ Llamada perdida y/o SMS recibido
- ⑤ Touch Adapter acoplado con el teléfono móvil a través de Bluetooth®
- ⑥ Conexión Bluetooth® activa
- ⑦ Touch Adapter acoplado con la preparación para teléfono móvil a través de Bluetooth®
- ⑧ Intensidad de la señal de la red de telefonía móvil

El menú principal **Fig. 1** (teléfono móvil acoplado) se maneja con las siguientes superficies de acción:

- A Teclas de llamada rápida a asistencia en carretera e información de Volkswagen
- B *Marcar un número* Marcar números de teléfono con el teclado numérico
- C *Directorio de teléfonos* abre el directorio de teléfonos guardado en el Touch Adapter
- E *Otros* Menús Repetición de la última llamada, Lista de llamadas, Mensajes de texto y Configuración

El menú principal **Fig. 2** (ningún teléfono móvil acoplado) se maneja con las siguientes superficies de acción:

- A sin función cuando no se ha acoplado ningún teléfono móvil
- B *Día/Noche* La representación de la pantalla cambia entre modo de día y modo de noche
- C *Conectar teléfono* inicia la búsqueda de teléfonos móviles guardados y acopla el primer teléfono móvil encontrado o activa el Bluetooth® del Touch Adapter, cuando todavía no se ha guardado ningún teléfono móvil
- E *Otros* Menús Repetición de la última llamada, Lista de llamadas, Mensajes de texto y Configuración

El manejo dentro del menú se realiza con las siguientes superficies de acción:

- >> avanzar al siguiente menú
- ↑ desplazarse hacia arriba dentro del menú (scrollen)
- ↓ desplazarse hacia abajo dentro del menú (scrollen)
- ↶ volver al menú anterior (pulsar brevemente) o al menú principal (pulsar de manera prolongada)
- Aceptar llamada
- Finalizar o rechazar llamada
- C Borrar entrada
- + Aumentar ajuste
- Disminuir ajuste

4 Establecer conexión a través de Bluetooth® con el teléfono móvil

Una vez que se haya establecido la conexión del Touch Adapter con la preparación para teléfono móvil (véase el apartado 2 Colocar y poner en funcionamiento el Touch Adapter), es necesario establecer conexión una vez entre el Touch Adapter y el teléfono móvil a través de una radiocomunicación con Bluetooth® (acoplamiento). Tras el acoplamiento, el teléfono móvil se guarda en la lista telefónica del Touch Adapter y puede utilizar la preparación para teléfono móvil como sistema de manos libres.

Cuando se conecte el encendido o el Touch Adapter, se buscarán teléfonos móviles guardados. En primer lugar, se buscará el teléfono móvil conectado por última vez y, a continuación, el resto de teléfonos guardados. Se establecerá una conexión a través de Bluetooth® automáticamente con el primer teléfono móvil reconocido (véase el apartado Conexión con el vehículo ⇒ 7.1).

Realice el acoplamiento tal como se indica a continuación. Lea detenidamente también el manual de instrucciones del teléfono móvil para configurarlo correctamente.

- Conecte el teléfono móvil y el encendido.

Al acoplar el primer teléfono móvil, es posible que la *conexión con el vehículo* esté activa. Al acoplar otros teléfonos móviles adicionales, es necesario desactivar la *conexión con el vehículo* ⇒ *Otros > Configuración > Bluetooth > Conexión con el vehículo*.

- Pulse la superficie de acción ⇄ *Conectar teléfono* del Touch Adapter.
- Active la función Bluetooth® del teléfono móvil e inicie la búsqueda de equipos con Bluetooth® próximos. El teléfono móvil muestra una lista de los equipos encontrados.
- Seleccione „Touch Adapter“ en el teléfono móvil.
- Confirme el establecimiento de la conexión de Bluetooth® en el teléfono móvil.

En el teléfono móvil aparece una solicitud de contraseña.

- Introduzca la contraseña „0000“. Si se introduce una contraseña incorrecta, el proceso de acoplamiento se interrumpirá y deberá seleccionar el equipo „Touch Adapter“ de nuevo en la lista de equipos encontrados.
- En función del teléfono móvil es posible que aparezca una pregunta sobre si esta conexión de Bluetooth® se debe establecer en el futuro sin necesidad de introducir la contraseña. Confirme la pregunta con „Sí“, para que se establezca la conexión de Bluetooth® automáticamente al conectar el encendido.

El teléfono móvil está ahora conectado con el Touch Adapter a través de Bluetooth® (acoplado). Se mostrarán los nombres de los teléfonos móviles acoplados y las redes telefónicas y se transmitirán los datos del directorio de teléfonos (tarjeta SIM) y la agenda de direcciones (memoria del teléfono) al Touch Adapter. Esto puede durar algunos segundos, en función de la cantidad de datos guardados. En caso de que la sincronización del directorio de teléfonos se vea interrumpida por una llamada entrante, es posible que no se haya realizado la transmisión de todas las entradas. En este caso, el directorio de teléfonos se puede volver a sincronizar manualmente ⇒ *Otros > Configuración > Equipo > Opciones del directorio de teléfonos > Cargar directorio de teléfonos*.



Nota

- En la lista telefónica se pueden guardar hasta 10 equipos distintos.
- Para que el teléfono móvil se conecte automáticamente con el Touch Adapter, es posible que se deban efectuar determinados ajustes en el teléfono móvil.
- Básicamente, el directorio de teléfonos de su teléfono móvil se sincronizará en intervalos regulares con el Touch Adapter de fondo.
- Los datos del directorio de teléfonos guardados sólo están visibles cuando el teléfono móvil está acoplado. De este modo, los datos no estarán visibles para otros usuarios del Touch Adapter.
- Es posible que en algunos países existan limitaciones relativas al uso de equipos con Bluetooth®. Para obtener más información sobre este tema, diríjase a las autoridades locales.
- El Touch Adapter no ofrece soporte para la función de transmisión de audio (A2DP) de la preparación para teléfono móvil.
- En función del teléfono móvil utilizado así como del software de navegación, es posible que el inicio del mensaje de navegación se interrumpa por motivos técnicos.

5 Manejo

El sistema de manos libres se maneja tocando las superficies de acción correspondientes en la pantalla táctil del Touch Adapter.



Nota

- Deben observarse las respectivas prescripciones nacionales relativas a la utilización de un teléfono móvil en un vehículo.

5.1 Recibir, realizar y finalizar llamadas telefónicas

La entrada de llamadas se señalará en la pantalla y sonará un tono de llamada de la preparación para teléfono móvil a través de los altavoces del vehículo. Si la persona que está llamando está guardada en el directorio de teléfonos, se mostrará la entrada del directorio de teléfonos.

Puede aceptar la llamada con la superficie de acción o rechazar la llamada con la superficie de acción .

A través de la superficie de acción accederá durante la llamada a un menú que dispone de las siguientes funciones:

<i>Teclado</i>	Muestra el teclado para reproducir tonos duales de multifrecuencia. Los tonos duales de multifrecuencia son necesarios para, por ejemplo, consultar un buzón de voz o contestador automático.
<i>Modo privado</i>	La función de manos libres se desactiva y la llamada se debe continuar con el teléfono móvil. La función activa se mostrará con el símbolo .
<i>Silenciado</i>	El micrófono del sistema de manos libres se desconecta, por ejemplo, para realizar una consulta a los ocupantes del vehículo. La función activa se mostrará con el símbolo .
<i>Retener</i>	Dirige la llamada activa a una cola de espera.
<i>Cortar llamada activa</i>	Finaliza la llamada actual.

5.2 Conmutación

La conmutación le permite alternar entre dos llamadas activar o unir las llamadas en una teleconferencia en la que todos los interlocutores se pueden comunicar entre ellos al mismo tiempo.

Si recibe una llamada mientras atiende otra, recibirá una señal acústica. Puede aceptar la llamada con la superficie de acción o rechazar la llamada con la superficie de acción .

Si acepta la llamada entrante, la llamada actual se retendrá y la persona en espera escuchará un mensaje. El interlocutor activo se mostrará en la pantalla con . En la siguiente tabla se muestran otras funciones relativas a la conmutación.



Para unir las llamadas en una teleconferencia, seleccione *Otros > Conectar*. Si recibe una llamada durante una teleconferencia, podrá añadirla también a la teleconferencia (*A teleconferencia*) o alternar entre la teleconferencia y el interlocutor (*Cambiar*). En la siguiente tabla se muestran otras funciones disponibles durante una teleconferencia.









Nota

- El alcance las funciones relativas a la conmutación y durante las teleconferencias puede ser distinto en función de la red telefónica y el teléfono móvil.
- En el caso de las teleconferencias, las redes telefónicas actuales permiten el uso simultáneo de un máximo de dos líneas.
- Si desea obtener más información sobre los teléfonos móviles compatibles y el alcance de las funciones, póngase en contacto con su concesionario Volkswagen.

Durante la conmutación de llamadas, accederá a través de la superficie de acción  a un menú que dispone de las siguientes funciones:

<i>Conectar</i>	Une las llamadas en una teleconferencia.
<i>Teclado</i>	Muestra el teclado para reproducir tonos duales de multifrecuencia. Los tonos duales de multifrecuencia son necesarios para, por ejemplo, consultar un buzón de voz o contestador automático.
<i>Modo privado</i>	La función de manos libres se desactiva y la llamada se debe continuar con el teléfono móvil. La función activa se mostrará con el símbolo  .
<i>Silenciado</i>	El micrófono del sistema de manos libres se desconecta, por ejemplo, para realizar una consulta a los ocupantes del vehículo. La función activa se mostrará con el símbolo  .
<i>Cambiar</i>	Para alternar entra la llamada retenida y la llamada activa.
<i>Cortar llamada activa</i>	Finaliza la llamada actual.
<i>Cortar la llamada retenida</i>	Finaliza la llamada en espera.

6 Menú principal

Todas las funciones del Touch Adapter se pueden controlar tocando la superficie de acción correspondiente en la pantalla táctil. Si el teléfono móvil está acoplado con el Touch Adapter a través de una conexión de Bluetooth®, dispondrá de las superficies de acción del menú principal ,  *Marcar un número*,  *Directorio de teléfonos* y  *Otros*. Si no hay ningún teléfono móvil acoplado a la preparación para teléfono móvil, dispondrá de las superficies de acción del menú principal  *Día/Noche* y  *Conectar teléfono*.

6.1

Al pulsar la superficie de acción  accederá a las teclas de llamada rápida de la asistencia en carretera e información de Volkswagen.

Estas dos teclas de llamada rápida le permiten conectarse con la central de servicio y emergencia del centro de asistencia del Servicio Volkswagen. Podrá solicitar ayuda en caso de avería o información sobre el tráfico y relativa a su viaje. Sólo se podrá establecer una conexión telefónica cuando se haya acoplado un teléfono móvil activado con el Touch Adapter.

Llamada a información

- Mantenga pulsada la superficie de acción  durante más de dos segundos. Se establecerá la conexión.

Llamada a asistencia en carretera

- Mantenga pulsada la superficie de acción  durante más de dos segundos. Se establecerá la conexión.

Para obtener más informaciones relativas a la llamada de información y de asistencia en carretera, consulte el manual de a bordo de su vehículo.

6.2 Marcar un número

Al pulsar la superficie de acción  *Marcar un número*, se abrirá el teclado numérico para marcar un número.



Las superficies de acción 0-9 le permiten introducir el número y la superficie de acción  le permite marcarlo.

Al pulsar brevemente la superficie de acción **C** se eliminará la última entrada. Al pulsar de manera prolongada la superficie de acción **C** se eliminará la entrada completa.

Para seleccionar el carácter especial „+“, pulse *0+* de manera prolongada.

Con la superficie de acción  podrá salir del menú y acceder de nuevo al menú principal.

6.3 Directorio de teléfonos

Al pulsar la superficie de acción  *Directorio de teléfonos* se abre el directorio de teléfonos personal. Una vez iniciado el directorio de teléfonos, se mostrarán las primeras entradas del directorio de teléfonos en la pantalla. Las superficies de acción  y  le permiten desplazarse por el directorio de teléfonos.

Al pulsar de manera prolongada la superficie de acción  _{ABC}, accederá a la búsqueda rápida. Allí podrá acceder directamente a una letra de inicio del directorio de teléfonos. Pulse la superficie de acción correspondiente para acceder a la letra de inicio  o  para desplazarse por ellas.

Al pulsar una superficie de acción con un nombre, se abrirá la entrada del directorio de teléfonos. En la entrada abierta del directorio de teléfonos, podrá establecer la conexión al pulsar una superficie de acción con un número.

6.4 Otros

Al pulsar la superficie de acción  *Otros* se abren los menús *Repetición de la última llamada*, *Lista de llamadas*, *Mensajes de texto* y *Configuración*. En la siguiente tabla se muestran las funciones.

<i>Repetición de la última llamada</i>	Marca el último número.
<i>Lista de llamadas</i>	Muestra las listas guardadas <i>Números marcados</i> , <i>Llamadas recibidas</i> y <i>Llamadas perdidas</i> .
<i>Mensajes de texto</i>	Muestra los registros de <i>Todos los mensajes de texto</i> y <i>Mensajes de texto nuevos</i> .
<i>Configuración</i>	⇒ Capítulo 7 Menú „Configuración“

Con la superficie de acción  podrá salir del menú y acceder de nuevo al menú principal.

Nota

- Las funciones pueden ser distintas en función del teléfono móvil.



6.5 Día/Noche

La superficie de acción  *Día/Noche* le permite alternar entre la representación de pantalla de modo día o noche.

6.6 Conectar teléfono

La superficie de acción  *Conectar teléfono* le permite iniciar la búsqueda de teléfonos móviles guardados. En primer lugar, se buscará el teléfono móvil conectado por última vez y, a continuación, el resto de teléfonos guardados. La conexión de Bluetooth® se establecerá automáticamente con el teléfono móvil reconocido en primer lugar.

7 Menú Configuración

Puede acceder al menú „Configuración“ a través de la superficie de acción >> *Otros*. El símbolo  o  muestra que las funciones marcadas están activas o se han activado.

¡ATENCIÓN!

- **Configure el Touch Adapter sólo con el vehículo parado.**

7.1 Bluetooth

Lista telefónica:

En la lista telefónica se mostrarán los teléfonos móviles guardados, es decir, los equipos que ya se han acoplado con el Touch Adapter a través de una conexión de Bluetooth®.

Si selecciona un teléfono móvil de la lista, podrá *finalizar* la conexión de Bluetooth® *eliminarla* de la lista o seleccionarla como *estándar* en el siguiente paso. Si a un teléfono móvil se le asigna la característica *Estándar*, cuando se encienda la preparación para teléfono móvil le buscará este teléfono móvil en primer lugar.

Eliminar lista:

Elimina la lista de teléfonos móviles ya acoplados. Tras eliminar la lista, se deberán volver a acoplar los teléfonos móviles con el Touch Adapter a través de una conexión de Bluetooth®.

Código pin:

Hace posible el uso de una contraseña (código pin) propia para la conexión de Bluetooth®. La contraseña actual válida se mostrará entre paréntesis, por ejemplo Estándar (0000).



¡Atención!

- La contraseña utilizada debe ser idéntica a la contraseña guardada en la unidad de mando de la preparación para teléfono móvil, de lo contrario el Touch Adapter no podrá establecer ninguna conexión. Puede solicitar el cambio de la contraseña de la unidad de mando de la preparación para teléfono móvil en su concesionario Volkswagen.

Conexión con el vehículo:

Cuando la *conexión con el vehículo* está activa, al conectar el encendido o el Touch Adapter se buscarán automáticamente teléfonos móviles guardados. En primer lugar, se buscará el teléfono móvil conectado por última vez y, a continuación, el resto de teléfonos guardados. La conexión de Bluetooth® se establecerá automáticamente con el teléfono móvil reconocido en primer lugar. La conexión con el vehículo está activada de manera estándar.

Acoplador UHV:

La función *Acoplador UHV* permite al Touch Adapter acoplarse con la unidad de mando de la preparación para teléfono móvil a través de Bluetooth®. Desactive Bluetooth® en todos los equipos móviles del vehículo antes de iniciar el proceso de acoplamiento. Tras el inicio, el acoplamiento se detiene automáticamente y se activan diversos tonos de señalización. Una vez finalizado el acoplamiento, se mostrará el menú principal.

7.2 Audio

Tonos de llamada:

Se puede elegir entre varios tonos de llamada. El tono de llamada seleccionado se reproducirá a través de los altavoces del vehículo cuando se reciba una llamada. Si el teléfono móvil es compatible con la función, al seleccionar *Móvil* el tono de llamada del teléfono móvil se transferirá al Touch Adapter.

Volumen de sonido:

El menú que permite configurar el volumen base del tono de llamada de la preparación para teléfono móvil. Durante la reproducción, se puede ajustar el volumen con el sistema de control de la radio.

Si el tono de llamada del teléfono móvil se transfiere al Touch Adapter, no se podrá ajustar el volumen de reproducción en el Touch Adapter.

7.3 Visualización

Modo de espera:

Para evitar efectos reflectores, por ejemplo al conducir de noche, se puede activar el modo de espera de la pantalla. Cuando el modo en espera está activado, la pantalla se apagará tras el tiempo configurado. La pantalla se encenderá de nuevo al tocarla o de manera automática cuando se reciba una llamada.



Brillo:

En el menú Brillo se puede modificar el brillo de la pantalla. Las configuraciones se pueden aplicar por separado al modo de día y de noche.

Modo Día/Noche:

La representación de la pantalla táctil se puede alternar para que se aplique durante el día o la noche. En *Modo automático*, se controla esta configuración automáticamente mediante el sensor integrado en el mando de control. El *modo automático* está activado de fábrica.

Calibración:

Si las órdenes de la pantalla táctil no se realizan correctamente, se puede volver a calibrar la pantalla táctil. Cuando se inicia la calibración, aparece en la pantalla táctil una cruz . Toque la cruz  de la manera más precisa posible y repita el procedimiento hasta que finalice la calibración.

7.4 Equipo

Aceptación de llamadas:

La aceptación de llamadas puede ser *manual* o *automática* según la configuración del menú. Cuando la aceptación de llamadas es automática, la llamada se acepta tras el tercer tono de llamada.

Idioma:

En este menú se seleccionará el idioma para las representaciones que aparezcan en la pantalla del Touch Adapter.

Opciones del directorio de teléfonos:

Tras encender el Touch Adapter y realizar el acoplamiento del teléfono móvil correctamente, se transferirán los datos del directorio de teléfonos (tarjeta SIM) y la agenda de direcciones (memoria del teléfono) al Touch Adapter.

La función *Cargar directorio de teléfonos* permite volver a sincronizar el directorio de teléfonos de forma manual.

Las entradas del directorio de teléfonos se pueden ordenar por orden alfabético por apellidos o nombres guardados. La superficie de acción *Invertir nombres* permite cambiar el orden por apellidos a por nombres.







Sistema:

En el menú Sistema, la opción *Información de versión* permite ver la versión del software instalado.

Si se desea o fuera necesario, la opción *Actualización de software* le permite reproducir nuevo software de un comerciante autorizado.

La opción *Configuración de fábrica* le permite restablecer en el equipo la configuración básica, es decir, el estado de fábrica. La configuración personal y la lista de teléfonos se eliminarán y los teléfonos móviles se deberán acoplar de nuevo con el Touch Adapter.

I Istruzioni per l'uso

Indice	
1	Introduzione----- 42
1.1	Simboli utilizzati ----- 42
2	Installazione e messa in funzione dell'adattatore touchscreen ----- 43
3	Touchscreen ----- 44
4	Creazione della connessione Bluetooth® al cellulare----- 45
5	Uso ----- 46
5.1	Accettazione, effettuazione e chiusura di telefonate----- 46
5.2	Messa in attesa----- 46
6	Menu principale----- 47
6.1	 ----- 47
6.2	 Selezione del numero ----- 48
6.3	 Rubrica telefonica ----- 48
6.4	 Altro ----- 48
6.5	 Diurno/notturno ----- 48
6.6	 Connessione del telefono ----- 48
7	Menu „Impostazioni“ ----- 49
7.1	Bluetooth----- 49
7.2	Audio----- 49
7.3	Display----- 50
7.4	Apparecchio----- 50

1 Introduzione

Questo manuale ha lo scopo di illustrare le funzioni dell'adattatore touchscreen e di facilitarne il corretto utilizzo. Leggerlo con attenzione e conservarlo nella vettura per eventuali consultazioni future. In caso di vendita dell'adattatore touchscreen, consegnarlo al nuovo proprietario.

1.1 Simboli utilizzati

I seguenti simboli facilitano la lettura delle istruzioni per l'uso:

 ATTENZIONE!
● Questo simbolo viene riportato accanto ad informazioni importanti per la sicurezza ed indica possibili pericoli di incidente e infortunio.

Attenzione!

- Questo simbolo viene riportato accanto a indicazioni di possibile danno al veicolo o all'adattatore touchscreen.

Nota

- Questo simbolo viene riportato accanto a indicazioni e note aggiuntive.

I testi in *corsivo* si riferiscono ai pulsanti sullo schermo. Se per accedere a un menu è necessaria una sequenza di pulsanti, essi saranno separati da >, p. es. *Altro > Impostazioni > Volume > Suoneria*.

2 Installazione e messa in funzione dell'adattatore touchscreen

Disattivare il Bluetooth® su tutti i dispositivi mobili presenti nella vettura, prima di inserire l'adattatore touchscreen nel supporto o di inserire l'accensione.

Alla prima messa in funzione, dopo l'installazione del nuovo adattatore touchscreen e l'inserimento dell'accensione, l'adattatore si collega automaticamente alla predisposizione per telefono cellulare della vettura.

Se l'adattatore touch screen viene installato in un'altra vettura dopo la prima messa in servizio, il processo di connessione alla predisposizione per telefono cellulare si avvia automaticamente dopo circa 2 minuti. In alternativa è possibile creare la connessione anche manualmente (vedere 7.1 – paragrafo Abbina UHV).

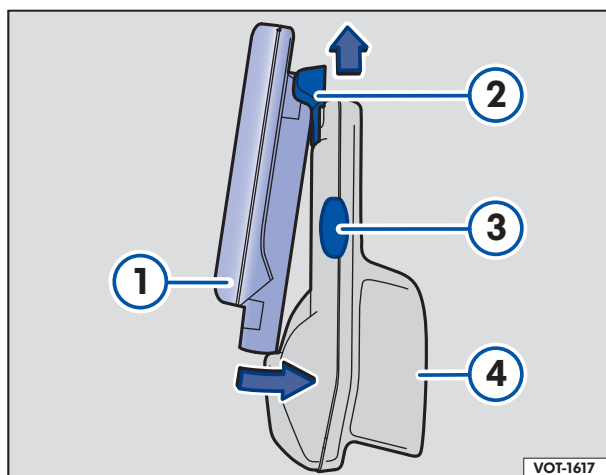

- Per inserire l'adattatore touchscreen (1) nel supporto (4) spingere il cursore (2) con l'adattatore touchscreen (1) verso l'alto in opposizione alla forza di richiamo della molla.
- Girare l'adattatore touchscreen (1) in basso nel supporto (4).
- Far scorrere l'adattatore touchscreen (1) mediante la forza della molla diritto verso il basso nel supporto (4) fino a quando non (1) s'innesta in modo percepibile.
- Per rimuovere l'adattatore touchscreen (1) dal supporto (4) premere i due pulsanti laterali di sbloccaggio (3) e far scorrere l'adattatore touchscreen (1) verso l'alto in opposizione alla forza di richiamo della molla.
- Girare l'adattatore touchscreen (1) dal supporto (4) in modo da toglierlo ed estrarlo verso il basso dal (2) cursore.

Alla prima accensione sarà selezionata la lingua per le visualizzazioni su schermo dell'adattatore touchscreen. La lingua selezionata potrà essere successivamente modificata nel menu Impostazioni ⇒ Altro > Impostazioni > Apparecchio > Lingua.

L'adattatore touchscreen viene attivato all'accensione della vettura. Quindi l'adattatore si collega automaticamente alla predisposizione per telefono cellulare della vettura.

Il comportamento al disinserimento dell'accensione della vettura dipende dalla centralina della predisposizione per cellulare.

Leggere e attenersi anche al capitolo Predisposizione per telefono cellulare nel libretto della vettura.

! ATTENZIONE!

- **Gli uffici governativi ed altre organizzazioni riconosciute segnalano che dai dati scientifici attualmente disponibili non è possibile stabilire se i cellulari siano assolutamente sicuri. Alcuni studi indicano che i cellulari possono essere dannosi per la salute. Si concorda sulla necessità di ulteriori ricerche. Fino a quando non si otterranno risultati univoci, occorre evitare i possibili rischi per la salute. Poiché un utilizzo non corretto dei cellulari all'interno del veicolo può causare danni a lungo termine alla salute dei passeggeri occorre tenere in considerazione i seguenti aspetti:**
- **L'utilizzo di un cellulare all'interno del veicolo non collegato all'antenna telefonica esterna dello stesso, rappresenta un rischio per la salute del guidatore e per quella dei passeggeri perché l'emissione di radiazioni elettromagnetiche da parte del cellulare potrebbe superare i valori limite ammessi.**
- **Non deporre mai un cellulare su un sedile, sulla plancia o in un altro luogo dal quale potrebbe essere sbalzato a causa di una improvvisa frenata, di un incidente o di un impatto, provocando lesioni agli occupanti del veicolo.**
- **Il guidatore deve concentrarsi innanzitutto sul traffico! Utilizzare il dispositivo vivavoce solo se consentito dalle condizioni del traffico.**
- **Nelle zone con un collegamento alla rete radiomobile limitato o difettoso ed eventualmente anche all'interno di gallerie, garage e sottopassi non è possibile effettuare telefonate.**
- **Selezionare il volume in modo tale che i segnali acustici provenienti dall'esterno, per es. sirene della polizia e dei vigili del fuoco possano essere sempre ben udibili.**

3 Touchscreen

Lo schermo dell'adattatore touchscreen è un cosiddetto touchscreen, quindi uno schermo tattile. La visualizzazioni e i contenuti cambiano in funzione del menu e della lingua selezionata (cfr. **fig. 1** e **fig. 2**).

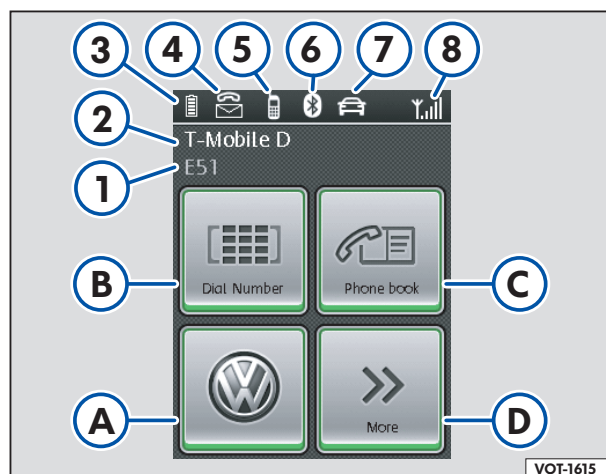

Fig. 1 Cellulare abbinato.

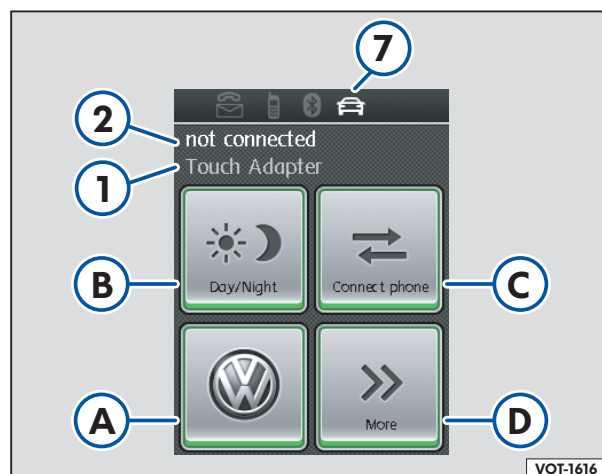

Fig. 2 Cellulare non abbinato.

Le varie informazioni relative al cellulare e alla predisposizione per cellulare vengono visualizzate sullo schermo **fig. 1** mediante l'uso di simboli:

- ① Nome del dispositivo Bluetooth® abbinato o „adattatore touchscreen“ (cellulare non abbinato)
- ② Rete radiomobile o „non connessa“ (cellulare non abbinato)
- ③ Livello di carica della batteria del cellulare
- ④ Chiamata persa o SMS ricevuto
- ⑤ Adattatore touchscreen abbinato al cellulare tramite Bluetooth®
- ⑥ Connessione Bluetooth® attiva
- ⑦ Adattatore touchscreen abbinato alla predisposizione per cellulare tramite Bluetooth®
- ⑧ Potenza del segnale della rete radiomobile

Le operazioni nel menu principale **fig. 1** (cellulare abbinato) avvengono mediante i seguenti pulsanti:

- A Tasti rapidi informazioni e chiamata d'emergenza Volkswagen
- B *Selezione del numero* Selezionare i numeri telefonici con la tastiera numerica
- C *Rubrica* Si apre la rubrica memorizzata nell'adattatore touchscreen
- D *Altro* Menu Ripetizione automatica del numero selezionato, Elenco chiamate, Messaggi di testo e Impostazioni

Le operazioni nel menu principale **fig. 2** (cellulare non abbinato) avvengono mediante i seguenti pulsanti:

- A Senza funzione se non è abbinato alcun cellulare
- B *Diurno/notturno* Commutazione della visualizzazione su schermo tra le modalità diurna e notturna
- C *Connessione telefono* Avvia la ricerca dei cellulari memorizzati e abbina automaticamente il primo cellulare trovato oppure rende visibile il Bluetooth® dell'adattatore touchscreen, se non è memorizzato alcun cellulare
- D *Altro* Menu Ripetizione automatica del numero selezionato, Elenco chiamate, Messaggi di testo e Impostazioni

Le operazioni all'interno dei menu avvengono con i seguenti pulsanti:

- >> avanti fino al menu successivo
- ↑ spostamento verso l'alto all'interno del menu (scorrimento)
- ↓ spostamento verso il basso all'interno del menu (scorrimento)
- ↶ indietro fino al menu precedente (pressione breve) o al menu principale (pressione lunga)
- accetta chiamata
- chiudi o rifiuta chiamata
- C Cancellazione dell'immissione
- + Aumento dell'impostazione
- Diminuzione dell'impostazione

4 Creazione della connessione Bluetooth® al cellulare

Una volta instaurata la connessione dell'adattatore per touchscreen alla predisposizione per cellulare (v. anche 2 Installazione e messa in funzione dell'adattatore touchscreen), deve essere creata la connessione tra l'adattatore touchscreen e il cellulare con una connessione radio Bluetooth® (abbinamento). Dopo l'abbinamento il cellulare è memorizzato nell'elenco dei telefoni dell'adattatore touchscreen e la predisposizione per cellulare può fungere da dispositivo vivavoce.

Una volta inserita l'accensione o acceso l'adattatore touchscreen, inizia la ricerca dei cellulari memorizzati. Viene cercato innanzitutto l'ultimo cellulare connesso e poi gli altri telefoni memorizzati. La connessione Bluetooth® viene stabilita automaticamente con il primo telefono riconosciuto (v. anche Connessione automatica ⇒ 7.1).

Eeguire l'abbinamento nel modo descritto di seguito. Leggere e seguire le istruzioni per l'uso del cellulare per effettuare le impostazioni su quest'ultimo.

- Inserire l'accensione e accendere il cellulare.

Al momento dell'abbinamento del primo cellulare, la Connessione automatica potrebbe essere attiva. Al momento dell'abbinamento di ulteriori telefoni, occorre prima disattivare la Connessione automatica ⇒ Altro > Impostazioni > Bluetooth > Connessione automatica.

- Sull'adattatore touchscreen premere il pulsante ⇄ *Connetti telefono*.
- Attivare sul cellulare la funzione Bluetooth® e avviare la ricerca di dispositivi Bluetooth® nelle vicinanze. Il cellulare fornirà un elenco dei dispositivi individuati.
- Sul cellulare, selezionare „Touch Adapter“.
- Confermare la creazione della connessione Bluetooth® al cellulare.

Sul cellulare apparirà una richiesta d'immissione della password.

- Inserire la password „0000“. Se viene inserita una password errata, il processo di abbinamento viene interrotto e occorrerà selezionare nuovamente il dispositivo „Touch Adapter“ nell'elenco dei dispositivi individuati.
- In funzione del telefono cellulare può essere richiesto se stabilire in futuro questa connessione Bluetooth® senza inserire nuovamente la password. Confermare la richiesta con „Sì“, per stabilire automaticamente la connessione Bluetooth® quando s'inserisce l'accensione.

Il cellulare a questo punto è connesso (abbinato) tramite Bluetooth® all'adattatore touchscreen. Verranno visualizzati i nomi del cellulare abbinato e della rete radiomobile e i dati verranno trasferiti dalla rubrica del cellulare (scheda SIM) e della memoria del telefono all'adattatore touchscreen. Questa operazione può richiedere alcuni secondi, in base alla quantità di dati memorizzati. Se la sincronizzazione della rubrica viene interrotta, p.es. da una chiamata entrante, può succedere che non tutte le voci vengano trasferite. In tal caso è possibile sincronizzare nuovamente la rubrica manualmente ⇒ Altro > Impostazioni > Apparecchio > Opzioni rubrica > Carica rubrica.



Nota

- Nell'elenco dei telefoni è possibile memorizzare fino a 10 dispositivi diversi.
- Affinché il cellulare si connetta automaticamente all'adattatore touchscreen, è possibile che su esso occorra effettuare determinate impostazioni.
- In linea di massima la rubrica del cellulare viene sincronizzata in background dall'adattatore touchscreen a intervalli regolari.
- I dati memorizzati della rubrica sono visibili solo se il cellulare è abbinato. I dati non sono quindi visibili ad altri utenti dell'adattatore touchscreen.
- In alcuni paesi è possibile che esistano limitazioni all'utilizzo di apparecchi Bluetooth®. Per informazioni in merito, rivolgersi alle autorità locali.
- La funzione di streaming audio (A2DP) della predisposizione per cellulare non è supportata dall'adattatore touchscreen.
- A seconda del cellulare e del software di navigazione utilizzato è possibile che per motivi tecnici l'inizio dei messaggi vocali di navigazione venga tagliato.

5 Modo d'uso

Le operazioni sul dispositivo vivavoce vengono effettuate sfiorando i pulsanti corrispondenti sul touchscreen dell'adattatore.



Nota



- Attenersi alle normative locali sull'utilizzo dei cellulari all'interno di veicoli.

5.1 Accettazione, effettuazione e chiusura di telefonate

Una chiamata entrante viene segnalata sullo schermo e con una suoneria della predisposizione per cellulare tramite gli altoparlanti della vettura. Se il chiamante è memorizzato nella rubrica, viene visualizzata la voce della rubrica.

È possibile accettare la chiamata con il pulsante  oppure rifiutarla con il pulsante .

Il pulsante  permette di accedere durante la conversazione a un menu con le seguenti funzioni:

<i>Tastierino</i>	Richiama il tastierino per la riproduzione di toni DTMF. I toni DTMF sono necessari p. es. per consultare la casella di posta o la segreteria telefonica.
<i>Modalità privata</i>	La funzione vivavoce verrà disattivata, è possibile proseguire la conversazione con il cellulare. La funzione attiva viene indicata dal simbolo  .
<i>Commutazione in mute</i>	Il microfono del dispositivo vivavoce viene disattivato, p. es. per chiedere ulteriori informazioni agli occupanti della vettura. La funzione attiva viene indicata dal simbolo  .
<i>Chiamata in attesa</i>	Mette in attesa la conversazione attiva.
<i>Chiusura di una chiamata attiva</i>	Termina la conversazione corrente

5.2 Messa in attesa

Con la messa in attesa è possibile commutare alternativamente tra due conversazioni attive oppure raggruppare le telefonate in un'audioconferenza, in cui tutti i partecipanti alla conversazione possono comunicare tra loro contemporaneamente.

Se durante una telefonata si riceve un'ulteriore chiamata, questa viene segnalata da un segnale acustico. È possibile accettare la chiamata con il pulsante  oppure rifiutarla con il pulsante .

Se si accetta la telefonata entrante, la conversazione precedente viene messa in attesa e il chiamante messo in attesa viene avvisato da un messaggio. L'interlocutore attivo viene contrassegnato sul display dello schermo da . Per le funzioni avanzate disponibili durante la messa in attesa, vedere la tabella.



Per raggruppare le telefonate in un'audioconferenza, selezionare *Altro > Connetti*. Se si riceve un'ulteriore chiamata durante una conferenza, è possibile aggiungere anch'essa alla conferenza (*In conferenza*) oppure commutare tra la conferenza e l'interlocutore (*Commuta*). Per le funzioni avanzate disponibili durante l'audioconferenza, vedere la tabella.







Nota

- L'insieme delle funzioni disponibili con la messa in attesa e durante le audioconferenze può presentare alcune differenze a seconda della rete radiomobile e del cellulare.
- Per le audioconferenze, le reti radiomobili attuali permettono l'uso simultaneo di soltanto due linee al massimo.
- Per informazioni sui cellulari supportati e sulle funzioni disponibili, rivolgersi al concessionario Volkswagen.

Durante la messa in attesa di telefonate, con il pulsante **>>** si accede al menu comprendente le seguenti funzioni:

<i>Connetti</i>	Raggruppa le telefonate in un'audioconferenza.
<i>Tastierino</i>	Richiama il tastierino per la riproduzione di toni DTMF. I toni DTMF sono necessari p. es. per consultare la casella di posta o la segreteria telefonica.
<i>Modalità privata</i>	La funzione vivavoce verrà disattivata, è possibile proseguire la conversazione con il cellulare. La funzione attiva viene indicata dal simbolo  .
<i>Commutazione in mute</i>	Il microfono del dispositivo vivavoce viene disattivato, p. es. per chiedere ulteriori informazioni agli occupanti della vettura. La funzione attiva viene indicata dal simbolo  .
<i>Sostituzione</i>	Per commutare tra la telefonata in attesa e quella attiva.
<i>Chiusura di una chiamata attiva</i>	Termina la conversazione corrente
<i>Chiusura di una chiamata in attesa</i>	Termina la conversazione in attesa.

6 Menu principale

Tutte le funzioni dell'adattatore touchscreen possono essere effettuate sfiorando i pulsanti corrispondenti sul touchscreen. Se un cellulare è abbinato all'adattatore touchscreen tramite una connessione Bluetooth®, nel menu principale **fig. 1** sono presenti i pulsanti ,  *Seleziona numero*,  *Rubrica* e **>>** *Altro*. Se nessun cellulare è abbinato alla predisposizione per cellulare, nel menu principale **fig. 2** sono presenti i pulsanti  *Diurno/notturno* e  *Connetti telefono*.

6.1

Premendo il pulsante  si accede ai tasti di selezione rapida per la chiamata per informazioni e la chiamata d'emergenza Volkswagen.

Con i due tasti di selezione rapida è possibile mettersi in contatto con la centrale di assistenza del call center di dell'assistenza Volkswagen. Qui sarà possibile ricevere aiuto in caso di guasto, richiedere informazioni sul traffico e sui viaggi. È possibile creare una connessione telefonica soltanto se all'adattatore touchscreen è abbinato un cellulare acceso.

Chiamata per informazioni

- Tenere premuto il pulsante  per oltre due secondi. Viene stabilita la connessione.

Chiamata d'emergenza

- Tenere premuto il pulsante  per oltre due secondi. Viene stabilita la connessione.

Ulteriori informazioni sulle chiamate per informazioni e su quelle d'emergenza si trovano nel libretto del veicolo.

6.2 Selezione del numero

Premendo il pulsante  *Seleziona numero* si apre il tastierino numerico per la selezione di un numero telefonico.

Con i pulsanti 0-9 è possibile comporre il numero telefonico e premendo il pulsante  esso viene selezionato.



Premendo brevemente il pulsante **C** l'ultima immissione viene cancellata. Tenendo premuto il pulsante **C** viene cancellata l'intera immissione.

Per selezionare il carattere speciale „+“ tenere premuto *0+*.

Con il pulsante  si abbandona il menu e si ritorna al menu principale.

6.3 Rubrica telefonica

Premendo il pulsante  *Rubrica* si apre la rubrica personale. Dopo l'avvio della rubrica sullo schermo appare la prima voce della rubrica. Con i pulsanti  e  è possibile sfogliare la rubrica.

Tenendo premuto il pulsante  _{ABC} si accede alla ricerca rapida. Essa consente di accedere direttamente all'iniziale in rubrica. Premere il pulsante corrispondente per accedere direttamente oppure premere  o  per sfogliare le iniziali.

Premendo un pulsante con un nome, si aprirà la voce di rubrica. Nella voce di rubrica aperta, avviare la creazione della connessione sfiorando un pulsante con un numero telefonico.

6.4 >> Altro

Premendo il pulsante >> *Altro* si aprono i menu *Ripetizione automatica del numero selezionato*, *Elenco chiamate*, *Messaggi di testo* e *Impostazioni*. Per le funzioni disponibili, vedere la tabella.

<i>Ripetizione automatica del numero selezionato</i>	Seleziona il numero dell'ultima chiamata effettuata.
<i>Elenco chiamate</i>	Richiama gli elenchi memorizzati <i>Chiamate effettuate</i> , <i>Chiamate ricevute</i> e <i>Chiamate perse</i> .
<i>Messaggi di testo</i>	Richiama la memoria di <i>Tutti i messaggi di testo</i> e <i>Nuovi messaggi di testo</i> .
<i>Impostazioni</i>	⇒ Capitolo 7 Menu „Impostazioni“

Con il pulsante  si abbandona il menu e si ritorna al menu principale.

Nota

- Le funzioni possono presentare differenze in base al modello del cellulare.

6.5 Diurno/notturno

Con il pulsante  *Diurno/notturno* è possibile commutare la visualizzazione su schermo tra le modalità diurna e notturna

6.6 Connessione del telefono

Con il pulsante  *Connetti telefono* è possibile avviare la ricerca di cellulari memorizzati. Viene cercato innanzitutto l'ultimo cellulare connesso e poi gli altri telefoni memorizzati. Viene automaticamente stabilita la connessione Bluetooth® con il primo cellulare rilevato.

7 Menu Impostazioni

Al menu „Impostazioni“ si accede con il pulsante >> *Altro*. Le funzioni contrassegnate con il simbolo  o  sono attive o inserite.

ATTENZIONE!

- **Effettuare le impostazioni sull'adattatore touchscreen solo a vettura ferma.**

7.1 Bluetooth

Elenco dei telefoni:

nell'elenco dei telefoni sono elencati i cellulari memorizzati, quindi i dispositivi che sono già stati abbinati all'adattatore touchscreen tramite una connessione Bluetooth®.

Se si seleziona un cellulare dell'elenco, nel passaggio successivo per la connessione Bluetooth® sono disponibili le funzioni *Disconnetti*, *Cancella* o *Standard*. Se a un cellulare viene assegnata la proprietà *Standard*, esso sarà sempre il primo a essere cercato dopo l'attivazione della predisposizione per cellulare.

Cancella elenco:

cancella i cellulari già abbinati. Dopo la cancellazione dell'elenco, occorre nuovamente abbinare all'adattatore touchscreen i cellulari tramite una connessione Bluetooth®.

Codice Pin:

permette di utilizzare una password (codice pin) per la connessione Bluetooth®. La password attualmente valida viene visualizzata tra parentesi, p. es. standard (0000).

Attenzione!

- La password utilizzata deve essere identica alla password memorizzata nella centralina della predisposizione per cellulare, altrimenti l'adattatore touchscreen non potrà stabilire alcuna connessione. Per modificare la password memorizzata nella centralina della predisposizione per cellulare, rivolgersi al concessionario Volkswagen.

Connessione automatica:

Se la *connessione automatica* è attiva, una volta inserita l'accensione o acceso l'adattatore touchscreen, inizia la ricerca dei cellulari memorizzati. Viene cercato innanzitutto l'ultimo cellulare connesso e poi gli altri telefoni memorizzati. Viene automaticamente stabilita la connessione Bluetooth® con il primo cellulare rilevato. La connessione automatica è attiva per impostazione predefinita.

Abbina UHV:

con *Abbina UHV* l'adattatore touchscreen viene abbinato alla centralina della predisposizione per cellulare tramite una connessione Bluetooth®. Disattivare Bluetooth® su tutti i dispositivi mobili presenti nella vettura, prima di avviare il processo di abbinamento. Dopo l'avvio, l'abbinamento procede automaticamente e viene accompagnato da vari segnali acustici. Una volta concluso l'abbinamento, viene visualizzato il menu principale.

7.2 Audio

Suonerie:

è possibile selezionare varie suonerie. La suoneria selezionata viene riprodotta tramite gli altoparlanti della vettura in caso di chiamata entrante. Se il cellulare supporta la funzione, è possibile trasmettere la suoneria del cellulare all'adattatore touchscreen selezionando *Mobile*.

Volume:

menu per la regolazione del volume di base della predisposizione per cellulare per la suoneria. Durante la riproduzione è possibile adeguare il volume con la regolazione della radio.

Se si trasmette la suoneria del cellulare all'adattatore touchscreen, la regolazione del volume di riproduzione sull'adattatore touchscreen non è disponibile.

7.3 Display

Modalità Sleep:

per evitare effetti di abbagliamento, p. es. durante la marcia notturna, è possibile attivare la modalità Sleep per lo schermo. Se la modalità Sleep è attiva, dopo il tempo impostato lo schermo si disattiverà. Lo schermo si riattiverà sfiorandolo oppure automaticamente all'arrivo di una chiamata.



Luminosità:

nel menu Luminosità è possibile modificare la luminosità dello schermo. È possibile effettuare impostazioni separate per la visualizzazione diurna e notturna.

Modalità diurna/notturna:

la visualizzazione del touchscreen può essere commutata manualmente per l'uso in modalità diurna o notturna. Nella *Modalità automatica* questa impostazione viene comandata automaticamente dal sensore integrato nel pannello di comando. La *Modalità automatica* è attivata per impostazione predefinita.

Calibratura:

se i comandi del touchscreen non vengono eseguiti correttamente, è possibile ricalibrare il touchscreen. Se è stata avviata la calibratura, sul touchscreen appare una crocetta . Sfiare la crocetta  nel modo più preciso possibile e ripetere la procedura fino alla conclusione della calibratura.

7.4 Apparecchio

Accettazione di chiamate:

A seconda dell'impostazione del menu, l'accettazione della chiamata può essere *Manuale* o *Automatica*. Con l'accettazione di chiamata automatica, la chiamata viene accettata dopo il terzo squillo.

Lingua:

nel menu si seleziona la lingua per le visualizzazioni su schermo dell'adattatore touchscreen.

Opzioni rubrica:

dopo l'attivazione dell'adattatore touchscreen e l'avvenuto abbinamento del cellulare, i dati della rubrica del cellulare (scheda SIM) e della memoria del telefono vengono trasferiti all'adattatore touchscreen.

Con la funzione *Carica rubrica* è inoltre possibile sincronizzare manualmente la rubrica.

L'ordinamento delle voci di rubrica può essere alfabetico secondo i nomi o i cognomi memorizzati. Con il pulsante *Inverti nomi* è possibile commutare l'ordinamento per cognomi e per nomi.

Sistema:

nel menu Sistema, sotto *Info versione* è possibile visualizzare la versione del software installato.

Se occorre o se lo si desidera, *Aggiornamento software* permette di aggiornare il software presso un rivenditore autorizzato.

Con *Impostazioni predefinite* è possibile resettare tutte le impostazioni dell'apparecchio, riportandole allo stato iniziale presente al momento dell'acquisto. Tutte le impostazioni personali e gli elenchi dei telefoni verranno cancellati e occorrerà eseguire nuovamente l'abbinamento dei cellulari all'adattatore touchscreen.

Inhoud

1	Inleiding	52
1.1	Gebruikte symbolen	52
2	Touch Adapter monteren en in gebruik nemen	53
3	Touchscreen	54
4	Bluetooth®-verbinding naar mobiele telefoon maken	55
5	Bediening	56
5.1	Telefoongesprekken beantwoorden, voeren, beëindigen	56
5.2	Makelen	56
6	Hoofdmenu	57
6.1		57
6.2	 Nummer kiezen	58
6.3	 Telefoonboek	58
6.4	 Verder	58
6.5	 Dag/Nacht	58
6.6	 Telefoon verbinden	58
7	Menu „Instellingen“	59
7.1	Bluetooth	59
7.2	Audio	59
7.3	Display	60
7.4	Apparaat	60

1 Inleiding

Deze gebruiksaanwijzing is bestemd om u de bediening van de touch adapter te vergemakkelijken en toe te lichten. Gelieve de tijd te nemen om de gebruiksaanwijzing aandachtig te lezen en bewaar deze gebruiksaanwijzing in het voertuig voor later gebruik. Geef deze gebruiksaanwijzing bij de verkoop van de touch adapter door aan de nieuwe eigenaar.

1.1 Gebruikte symbolen

De volgende symbolen vergemakkelijken u het lezen van de gebruiksaanwijzing:

 OPGELET!
<ul style="list-style-type: none"> ● Teksten met dit symbool bevatten informatie over uw veiligheid en wijzen op mogelijke gevaren voor ongevallen en verwondingen.

Opgelet!

- Teksten met dit symbool wijzen op mogelijke schade aan het voertuig resp. de touch adapter.

Tip

- Teksten met dit symbool bevatten bijkomende aanwijzingen en informatie.

Cursief gedrukte teksten duiden op schakelknoppen op het beeldscherm. Wanneer voor het bereiken van het menu een volgorde van schakelknoppen nodig is, worden deze met > gescheiden, bijv. *Verder > Instellingen > Volume > Belsignaal*.

2 Touch Adapter monteren en in gebruik nemen

Schakel de Bluetooth® op alle mobiele apparaten in het voertuig uit, voordat u de touch adapter in de houder van het voertuig plaatst of het contact inschakelt.

Bij de eerste ingebruikneming, na het monteren van de nieuwe touch adapter en het inschakelen van het contact, verbindt de touch adapter zich automatisch met de mobiele telefoonvoorbereiding in het voertuig.

Wanneer de touch adapter na de eerste ingebruikneming in een ander voertuig wordt gemonteerd, start het verbindingsproces naar de mobiele telefoonvoorbereiding na ca. 2 minuten automatisch. Alternatief kan de verbinding ook handmatig gemaakt worden (zie 7.1 - paragraaf Koppel UGV).

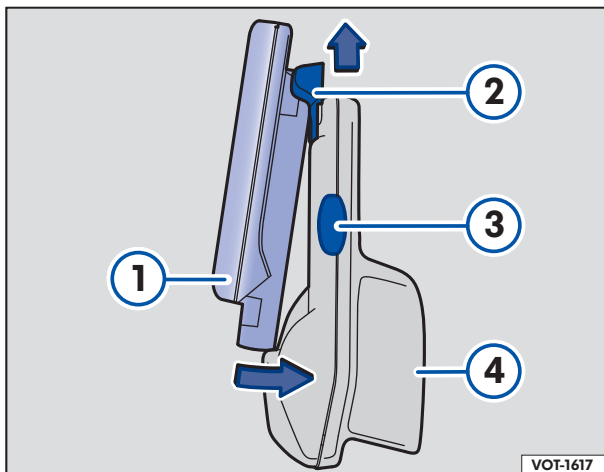

- Om de touch adapter (1) in de houder (4) te plaatsen, drukt u de schuif (2) met de touch adapter (1) tegen de veerkracht in naar boven.
- Zwenk de touch adapter (1) onder in de houder (4).
- Laat de touch adapter (1) door de veerkracht recht omlaag in de houder (4) glijden tot de touch adapter (1) voelbaar vastklikt.
- Om de touch adapter (1) uit de houder (4) te nemen, drukt u op de zijdelingse ontgrendelingsknop (3) en schuift u de touch adapter (1) tegen de veerkracht in naar boven.
- Zwenk de touch adapter (1) uit de houder (4) en trek hem omlaag uit de schuif (2).

Bij het eerste inschakelen wordt de taal voor de beeldscherminstellingen van de touch adapter geselecteerd. De geselecteerde taalinstelling kan later in het menu instellingen gewijzigd worden ⇒ *Verder > Instellingen > Apparaat > Taal*.

De touch adapter wordt altijd samen met de ontsteking ingeschakeld. Vervolgens verbindt zich de touch adapter automatisch met de mobiele telefoonvoorbereiding in het voertuig.

Het gedrag bij het uitschakelen van het contact is afhankelijk van het besturingstoestel van de mobiele telefoonvoorbereiding.

Raadpleeg ook het hoofdstuk mobiele telefoonvoorbereiding in de boordhandleiding van het voertuig.

! OPGELET!

- **Regeringsbureaus en andere erkende organisaties wijzen erop dat door wetenschappelijke gegevens niet bewezen kan worden dat mobiele telefoons absoluut veilig zijn. Enkele studies wijzen erop dat mobiele telefoons schadelijk kunnen zijn voor de gezondheid. Men is het erover eens dat verder onderzoek nodig is. Zolang er geen duidelijke resultaten voorhanden zijn, moeten mogelijke gezondheidsrisico's vermeden worden. Omdat het ondeskundige gebruik van mobiele telefoons in het voertuig tot langdurige schade aan de gezondheid voor inzittenden kan leiden, moet u het volgende in acht nemen:**
- **Het gebruik in het voertuig van een mobiele telefoon die niet aan de telefoonbuitenantenne van het voertuig is aangesloten vormt een veiligheidsrisico voor u en voor de passagiers in het voertuig, omdat de door de mobiele telefoon opgewekte elektromagnetische straling de geldende grenswaarden kan overschrijden.**
- **Laat nooit een mobiele telefoon op een stoel, op het dashboard of op een andere plaats liggen, van waaruit hij bij een plots remmanoeuvre, een ongeval of een botsing weggeslingerd kan worden. Daardoor kunnen inzittenden gewond raken.**
- **Let eerst en vooral op het verkeer! Bedien de handsfree installatie alleen als de verkeerssituatie het toestaat.**
- **In gebieden met geen of gebrekkige mobiele telefoonnetwerken en onder bepaalde omstandigheden ook in tunnels, garages en onderdoorgangen kan geen telefoongesprek opgebouwd worden.**
- **Selecteer het volume zodanig dat akoestische signalen van buiten, bijv. de sirene van politie en brandweer, altijd goed hoorbaar zijn.**

3 Touchscreen

Het beeldscherm van de touch adapter is een zogenaamd touchscreen, dus een aanrakingsgevoelig beeldscherm. De weergave en inhoud wisselen afhankelijk van het menu en de geselecteerde taal (zie **afb. 1** en **afb. 2**).

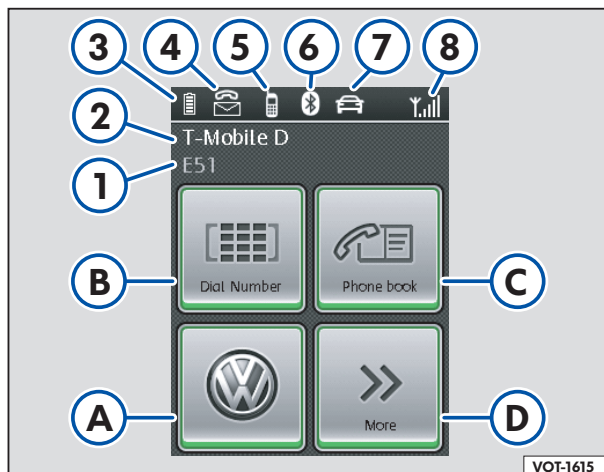

Afb. 1 Mobiele telefoon gekoppeld.

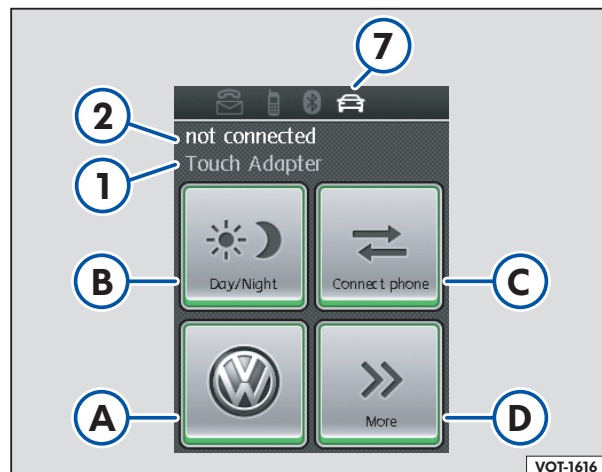

Afb. 2 Geen mobiele telefoon gekoppeld.

Verschillende informatie over de mobiele telefoon en de mobiele telefoonvoorbereiding worden op het beeldscherm **afb. 1** symbolisch weergegeven:

- ① Naam van het gekoppelde Bluetooth®-apparaat of „touch adapter“ (geen mobiele telefoon gekoppeld)
- ② Mobile radionet of „niet verbonden“ (geen mobiele telefoon gekoppeld)
- ③ Laadtoestand van de accu van de mobiele telefoon
- ④ Oproep gemist en/of SMS ontvangen
- ⑤ Touch adapter via Bluetooth® met de mobiele telefoon gekoppeld
- ⑥ Bluetooth® verbinding actief
- ⑦ Touch adapter via Bluetooth® met de mobiele telefoonvoorbereiding gekoppeld
- ⑧ Signaalsterkte van het mobiele radionet

De bediening in het hoofdmenu **afb. 1** (mobiele telefoon gekoppeld) vindt plaats met de volgende schakelknoppen:

- A Snelkeuzetoetsen Volkswagen info- en pechoproep
- B *Nummer kiezen* Telefoonnummers met de numerieke toetsen kiezen
- C *Telefoonboek* opent het in de touch adapter opgeslagen telefoonboek
- D *Verder* Menu's Kiesherhaling, Oproeplijsten, Tekstmededelingen en Instellingen

De bediening in het hoofdmenu **afb. 2** (geen mobiele telefoon gekoppeld) vindt plaats met de volgende schakelknoppen:

- A zonder functie wanneer er geen mobiele telefoon gekoppeld is
- B *Dag/Nacht* Wissel van de beeldschermweergave tussen dag- en nachtmodus
- C *Telefoon verbinden* start het zoeken naar opgeslagen mobiele telefoons en koppelt de eerste gevonden mobiele telefoon automatisch of schakelt Bluetooth® van de touch adapter zichtbaar wanneer er nog geen mobiele telefoon opgeslagen is
- D *Verder* Menu's Kiesherhaling, Oproeplijsten, Tekstmededelingen en Instellingen

De bediening binnen de menu's vindt plaats met de volgende schakelknoppen:

- >> verder naar het volgende menu
- ↑ binnen het menu omhoog bewegen (scrollen)
- ↓ binnen het menu omlaag bewegen (scrollen)
- ↶ terug naar het vorige menu (kort indrukken) of naar het hoofdmenu (lang indrukken)
- Oproep beantwoorden
- Oproep beëindigen resp. weigeren
- C Invoer wissen
- + Instelling verhogen
- Instelling verlagen

4 Bluetooth®-verbinding naar mobiele telefoon maken

Nadat de verbinding van de touch adapter met de mobiele telefoonvoorbereiding gemaakt is (zie ook 2 touch adapter monteren en in gebruik nemen), moet eenmalig de verbinding tussen touch adapter en mobiele telefoon met een Bluetooth®-radioverbinding gemaakt worden (koppeling). Na de koppeling is de mobiele telefoon in de telefoonlijst van de touch adapter opgeslagen en is de mobiele telefoonvoorbereiding voor u als handenvrij systeem beschikbaar.

Na het inschakelen van het contact c.q. de touch adapter wordt naar opgeslagen mobiele telefoons gezocht. Eerst wordt naar de laatste verbonden mobiele telefoon en vervolgens naar verdere opgeslagen telefoons gezocht. De Bluetooth®-verbinding wordt automatisch naar de eerste herkende mobiele telefoon gemaakt (zie ook Auto Verbinding ⇒ 7.1).

Voer de koppeling uit op de hierna beschreven wijze. Raadpleeg voor de instellingen op de mobiele telefoon ook de gebruiksaanwijzing van de mobiele telefoon.

- Schakel de mobiele telefoon en het contact in.

Bij de koppeling van de eerste mobiele telefoon kan Auto Verbinding actief zijn. Bij de koppeling van verdere mobiele telefoons moet eerst Auto Verbinding gedeactiveerd worden ⇒ Verder > Instellingen > Bluetooth > Auto Verbinding.

- Druk op de touch adapter op de schakelknop ⇌ *Telefoon verbinden*.
- Activeer op de mobiele telefoon de Bluetooth®-functie en start het zoeken naar Bluetooth®-apparaten in de omgeving. De mobiele telefoon geeft een lijst met gevonden apparaten weer.
- Selecteer op de mobiele telefoon „Touch Adapter“.
- Bevestig de Bluetooth®-verbindingsofbouw op de mobiele telefoon.

Op de mobiele telefoon verschijnt een paswoordopvraag.

- Voer het paswoord „0000“ in. Als een verkeerd paswoord werd ingevoerd wordt het koppelingsproces afgebroken en moet u het apparaat „touch adapter“ opnieuw in de lijst met gevonden apparaten selecteren.
- Afhankelijk van de mobiele telefoon kan de vraag verschijnen of u deze Bluetooth®-verbinding voortaan wilt maken zonder opnieuw het paswoord in te voeren. Bevestig de vraag met „Ja“, om bij het inschakelen van het contact de Bluetooth®-verbinding automatisch te maken.

De mobiele telefoon is nu via Bluetooth® met de touch adapter verbonden (gekoppeld). De naam van de gekoppelde mobiele telefoon en het mobiele radionet worden weergegeven en de gegevens uit het telefoonboek (SIM-kaart) en het adresboek (geheugen van de telefoon) naar de touch adapter overgedragen. Dit kan naar gelang van het aantal opgeslagen gegevens enkele seconden duren. Wanneer de synchronisatie van het telefoonboek bijvoorbeeld door een binnenkomende oproep wordt onderbroken, kan het gebeuren dat niet alle ingangen overgedragen werden. In dit geval kan het telefoonboek nogmaals handmatig gesynchroniseerd worden ⇒ *Verder > Instellingen > Apparaat > Telefoonboekopties > Telefoonboek laden*.

Tip

- In de telefoonlijst kunnen tot 10 verschillende apparaten worden opgeslagen.
- Opdat de mobiele telefoon zich automatisch met de touch adapter verbindt, kan het zijn dat er bepaalde instellingen op de mobiele telefoon uitgevoerd moeten worden.
- Principieel wordt het telefoonboek van uw mobiele telefoon in regelmatige intervallen door de touch adapter op de achtergrond gesynchroniseerd.
- Uw opgeslagen telefoongegevens zijn alleen zichtbaar wanneer uw mobiele telefoon gekoppeld is. De gegevens zijn zodoende voor andere gebruikers van de touch adapter niet zichtbaar.
- In sommige landen kunnen beperkingen met betrekking tot het gebruik van Bluetooth®-apparaten bestaan. Informatie hierover is verkrijgbaar bij de plaatselijke instanties.
- De Audio-Streaming Functie (A2DP) van de mobiele telefoonvoorbereiding wordt door de touch adapter niet ondersteund.
- Afhankelijk van de gebruikte mobiele telefoon en de gebruikte navigatiesoftware kan om technische redenen het begin van de navigatiemelding worden afgesneden.

5 Bediening

De bediening van het handenvrije systeem vindt plaats door het aanraken van de betreffende schakelknoppen op het touchscreen van de touch adapter.



Tip



- Neem de landspecifieke voorschriften voor het gebruik van een mobiele telefoon in het voertuig in acht.

5.1 Telefoongesprekken beantwoorden, voeren, beëindigen

Een binnenkomende oproep wordt op het beeldscherm en met een belsignaal van de mobiele telefoonvoorbereiding via de luidspreker van het voertuig gesignaleerd. Wanneer de oproepende persoon in het telefoonboek is opgeslagen, wordt de telefoonboek invoer weergegeven.



U kunt de oproep met de schakelknop  beantwoorden of met de schakelknop  weigeren.

Met de schakelknop  komt u tijdens het telefoongesprek in een menu met de volgende functies:

<i>Toetsenblok</i>	Roept het toetsenblok op voor de weergave van DTMF-signalen. DTMF-signalen zijn bijv. nodig voor het oproepen van een mailbox of een antwoordapparaat.
<i>Privé modus</i>	De handenvrije functie wordt gedeactiveerd, het telefoongesprek kan met de mobiele telefoon worden voortgezet. De actieve functie wordt door het symbool  aangegeven.
<i>Muteschakeling</i>	De microfoon van het handenvrije systeem wordt uitgeschakeld bijv. voor een vraag aan de voertuigpassagiers. De actieve functie wordt door het symbool  aangegeven.
<i>Wacht functie</i>	Zet het actieve telefoongesprek in de wacht.
<i>Actieve oproep opleggen</i>	Beëindigt het actuele telefoongesprek.

5.2 Makelen

Bij makelen kunt u afwisselend tussen twee actieve telefoongesprekken heen en weer schakelen of de gesprekken samenvoegen tot een conferentieschakeling waarbij alle gespreksdeelnemers gelijktijdig met elkaar communiceren.

Indien u tijdens het telefoongesprek nog een oproep ontvangt, wordt dit akoestisch gesignaleerd. U kunt de oproep met de schakelknop  beantwoorden of met de schakelknop  weigeren.

Wanneer u de binnenkomende oproep beantwoordt, wordt het actuele gesprek in de wacht gezet en hoort de wachtende een mededeling. De actieve deelnemer wordt op het beeldscherm weergave met  gekenmerkt. De geavanceerde functies bij het makelen ziet u in de volgende tabel.



Om de telefoongesprekken tot een conferentieschakeling samen te voegen, kiest u *Verder > Verbinden*. Indien u tijdens een conferentie nog een oproep ontvangt, kunt u deze aan de conferentie toevoegen (*naar de conferentie*) of tussen de conferentie en de gespreksdeelnemer heen en weer schakelen (*wisselen*). De geavanceerde functies tijdens de conferentieschakeling ziet u in de tabel.









Tip

- De omvang van de functies tijdens het makelen en tijdens de conferentieschakelingen kunnen naar gelang het mobiele radionet en de mobiele telefoon afwijken.
- Voor conferentieschakelingen staan de actuele mobiele radionetten slechts het gelijktijdige gebruik van hoogstens twee leidingen toe.
- Informatie over de ondersteunde mobiele telefoons en de omvangen van de functies is verkrijgbaar bij uw Volkswagen-dealer.

Tijdens het maken van telefoongesprekken komt u met de schakelknop  in het menu met de volgende functies:

<i>Verbinden</i>	Voegt de telefoongesprekken samen tot een conferentieschakeling.
<i>Toetsenblok</i>	Roept het toetsenblok op voor de weergave van DTMF-signalen. DTMF-signalen zijn bijv. nodig voor het oproepen van een mailbox of een antwoordapparaat.
<i>Privé modus</i>	De handenvrije functie wordt gedeactiveerd, het telefoongesprek kan met de mobiele telefoon worden voortgezet. De actieve functie wordt door het symbool  aangegeven.
<i>Muteschakeling</i>	De microfoon van het handenvrije systeem wordt uitgeschakeld bijv. voor een vraag aan de voertuigpassagiers. De actieve functie wordt door het symbool  aangegeven.
<i>Wisselen</i>	Voor het heen en weer schakelen tussen het actieve telefoongesprek en het telefoongesprek in de wacht en
<i>Actieve oproep opleggen</i>	Beëindigt het actuele telefoongesprek.
<i>Oproep in de wacht opleggen.</i>	Beëindigt het wachtende telefoongesprek.

6 Hoofdmenu

Alle functies van de touch adapter kunnen door het aanraken van de betreffende schakelknop op het touchscreen gestuurd worden. Als een mobiele telefoon via een Bluetooth®-verbinding met de touch adapter gekoppeld is, zijn in het hoofdmenu **afb. 1** de schakelknoppen ,  *Nummer kiezen*,  *Telefoonboek* en  *Verder* beschikbaar. Als er geen mobiele telefoon met de mobiele telefoonvoorbereiding gekoppeld is, zijn in het hoofdmenu **afb. 2** de schakelknoppen  *Dag/Nacht* en  *Telefoon verbinden* beschikbaar.

6.1

Door het indrukken van de schakelknop  komt u naar de snelkeuzetoetsen van de Volkswagen Info- en pechoproetoetsen.

Via de twee snelkeuzetoetsen kunt u een verbinding met de alarm- & dienstcentrale van het Volkswagen Service Call Center maken. Daar kunt u bij pech hulp halen of informatie over het verkeer en uw reis oproepen. Een telefoonverbinding kan alleen gemaakt worden wanneer er een ingeschakelde mobiele telefoon met de touch adapter gekoppeld is.

Informatie-oproep

- Houd de schakelknop  langer dan twee seconden ingedrukt. De verbinding wordt gemaakt.

Pechoproep

- Houd de schakelknop  langer dan twee seconden ingedrukt. De verbinding wordt gemaakt.

Meer informatie over de info- en pechoproep vindt u in de boorddocumenten van uw voertuig.

6.2 Nummer kiezen

Door het indrukken van de schakelknop  *Nummer kiezen* opent u het numerieke toetsenblok voor het kiezen van een telefoonnummer.

Met de schakelknoppen 0-9 kan het telefoonnummer ingevoerd en door indrukken van de schakelknop  geselecteerd worden.



Door een korte druk op de schakelknop **C** wordt de laatste invoer gewist. Door lange indrukken van de schakelknop **C** wordt de complete invoer gewist.

Het symbool „+“ kiest u door lang indrukken van *0+*.

Met de schakelknop  verlaat u het menu en keert u terug naar het hoofdmenu.

6.3 Telefoonboek

Door het indrukken van de schakelknop  *Telefoonboek* opent u uw persoonlijke telefoonboek. Na het starten van het telefoonboek worden de eerste telefoonboekinvoeren op het beeldscherm weergegeven. Met de schakelknoppen  en  kan binnen het telefoonboek gebladerd worden.

Door lang indrukken van de schakelknop _{ABC} komt u naar snel zoeken. Daar kan direct naar een beginletter in het telefoonboek gesprongen worden. Druk voor de sprong op de betreffende schakelknop of  resp.  voor het bladeren van de beginletters.

Door het indrukken van een schakelknop met een naam, opent u de telefoonboekinvoer. In de geopende telefoonboekinvoer start u de verbindingsofbouw door het aantippen van een schakelknop met een telefoonnummer.

6.4 Verder

Door het drukken op de schakelknop  *Verder* opent u de menu's *Kiesherhaling*, *Oproeplijsten*, *Tekstmededelingen* en *Instellingen*. De functies staat vermeld in de volgende tabel.

<i>Kiesherhaling</i>	Kiest het laatste telefoonnummer.
<i>Oproeplijsten</i>	Roept de opgeslagen lijsten <i>Gekozen telefoonnummers</i> , <i>Ontvangen oproepen</i> en <i>Gemiste oproepen</i> op.
<i>Tekstmededelingen</i>	Roept het geheugen voor <i>Alle tekstmededelingen</i> en <i>Nieuwe tekstmededelingen</i> op.
<i>Instellingen</i>	⇒ Hoofdstuk 7 Menu „Instellingen“

Met de schakelknop  verlaat u het menu en keert u terug naar het hoofdmenu.

Tip

- Afhankelijk van de mobiele telefoon kunnen de functies afwijken.

6.5 Dag/Nacht

Met de schakelknop  *Dag/Nacht* kan de beeldschermweergave tussen dag- en nachtmodus worden omgeschakeld.

6.6 Telefoon verbinden

Met de schakelknop  *Telefoon verbinden* kunt u het zoeken naar opgeslagen mobiele telefoons starten. Eerst wordt naar de laatste verbonden mobiele telefoon en vervolgens naar verdere opgeslagen telefoons gezocht. De Bluetooth®-verbinding wordt automatisch naar de eerste herkende mobiele telefoon gemaakt.

7 Menu Instellingen

U bereikt het menu „Instellingen“ met de schakelknop >> *Verder*. De met het symbool  of  gekenmerkte functies zijn actief resp. ingeschakeld.

OPGELET!

- **Voer de instellingen aan de touch adapter alleen bij stilstaand voertuig uit.**

7.1 Bluetooth

Telefoonlijst:

In de telefoonlijst worden de opgeslagen mobiele telefoons vermeld dus de apparaten die al via een Bluetooth®-verbinding met de touch adapter gekoppeld waren.

Wanneer u een mobiele telefoon uit de lijst selecteert, kunt u in de volgende stap de Bluetooth®-verbinding *Verbreken*, uit de lijst *Wissen* of als *Standaard* kiezen. Wanneer een mobiele telefoon de eigenschap *Standaard* toegekend krijgt, wordt na het inschakelen van de mobiele telefoonvoorbereiding altijd eerst naar deze mobiele telefoon gezocht.

Lijst wissen:

Wist de lijst met reeds gekoppelde mobiele telefoons. Na het wissen van de lijst moeten de mobiele telefoons opnieuw via een Bluetooth®-verbinding met de touch adapter gekoppeld worden.

Pin Code:

Maakt het gebruik van een eigen paswoord (Pin Code) voor de Bluetooth®-verbinding mogelijk. Het actueel geldende paswoord wordt tussen haakjes weergegeven, bijv. Standaard (0000).



Opgelet!

- Het gebruikte paswoord moet identiek zijn aan het in het besturingstoestel van de mobiele telefoonvoorbereiding opgeslagen paswoord, anders kan de touch adapter geen verbinding maken. Het paswoord in het besturingstoestel van de mobiele telefoonvoorbereiding kunt u bij uw Volkswagen-dealer laten wijzigen.

Auto Verbinding:

Bij actieve *Auto Verbinding* wordt automatisch na het inschakelen van het contact c.q. de touch adapter naar opgeslagen mobiele telefoons gezocht. Eerst wordt naar de laatste verbonden mobiele telefoon en vervolgens naar verdere opgeslagen telefoons gezocht. De Bluetooth®-verbinding wordt automatisch naar de eerste herkende mobiele telefoon gemaakt. Auto Verbinding is standaard ingeschakeld.

Koppel UGV:

Met *Koppel UGV* wordt de touch adapter via een Bluetooth®-verbinding met het besturingstoestel van de mobiele telefoonvoorbereiding gekoppeld. Schakel Bluetooth® aan alle mobiele apparaten in het voertuig uit voor u het koppelingsproces start. Na de start loopt de koppeling automatisch af en wordt door verschillende besignalen begeleid. Na beëindiging van de koppeling wordt het hoofdmenu weergegeven.

7.2 Audio:

Besignalen:

U kunt tussen verschillende besignalen kiezen. Het gekozen besignaal wordt bij een binnenkomende oproep via de luidsprekers van het voertuig weergegeven. Indien de mobiele telefoon deze functie ondersteunt, kan met de selectie *Mobiel* het besignaal van de mobiele telefoon aan de touch adapter doorgeleid worden.

Volume:

Menu voor het instellen van het basisvolume van de mobiele telefoonvoorbereiding voor het besignaal. Tijdens de weergave kan het volume met de regeling van de radio aangepast worden.

Wanneer het besignaal van de mobiele telefoon aan de touch adapter wordt doorgeleid, kan het weergavevolume niet op de touch adapter ingesteld worden.

7.3 Display

Slaapmodus:

Om verblindingseffecten te voorkomen, bijv. bij nachtritten kan de slaapmodus voor het beeldscherm geactiveerd worden. Bij ingeschakelde slaapmodus wordt na de ingestelde tijd het beeldscherm uitgeschakeld. Het beeldscherm wordt door het aanraken of automatisch bij een binnenkomende oproep weer ingeschakeld.



Helderheid:

In het menu helderheid kan de helderheid van het beeldscherm veranderd worden. De instellingen kunnen voor de dag- resp. nachtmodus apart uitgevoerd worden.

Dag/Nacht modus:

De weergave van het touchscreen kan handmatig voor het gebruik overdag resp. 's nachts worden omgeschakeld. In de *Automatische modus* wordt deze instelling automatisch door de in het bedieningsgedeelte geïntegreerde sensor gestuurd. Vanaf de fabriek is de *Automatische modus* ingeschakeld.

Kalibrering:

Wanneer de touchscreencommando's niet meer correct uitgevoerd worden, kan het touchscreen opnieuw gekalibreerd worden. Wanneer u de kalibrering heeft gestart, verschijnt op het touchscreen een kruis  Raak het kruis  zo nauwkeurig mogelijk aan en herhaal het proces tot de kalibrering afgesloten is.

7.4 Apparaat

Oproep beantwoorden:

Het beantwoorden van de oproep kan naar gelang de instelling in het menu *handmatig* of *automatisch* plaatsvinden. Bij de automatische beantwoording van de oproep wordt de oproep na het derde belsignaal beantwoord.

Taal:

In het menu wordt de taal voor de beeldscherminstellingen van de touch adapter geselecteerd.

Telefoonboekopties:

Na het inschakelen van de touch adapter en de koppeling van de mobiele telefoon worden weergegeven en de gegevens uit het telefoonboek (SIM-kaart) en het adresboek (geheugen van de telefoon) naar de touch adapter overgedragen.

Met de functie *Telefoonboek laden* kan het telefoonboek nogmaals handmatig gesynchroniseerd worden.

De sortering van de telefoonboekinvvoer kan alfabetisch naar de opgeslagen achternaam resp. voornaam plaatsvinden. Met de schakelknop *Namen inverteren* kunt u de sortering van achternaam op voornaam omschakelen.

Systeem:







In het menu systeem kan onder *Versie Info* de geïnstalleerde softwarestand opgevraagd worden.

Indien gewenst of noodzakelijk kan met *Software Update* door een geautoriseerde dealer nieuwe software geïnstalleerd worden.

Met *Fabrieksinstelling* kunnen alle instellingen van het apparaat op de basisinstellingen dus de toestand bij de levering teruggezet worden. Alle persoonlijke instellingen en de telefoonlijst worden gewist en mobiele telefoons moten opnieuw met de touch adapter gekoppeld worden.

Bruksanvisning

Innehåll

1	Inledning	62
1.1	Använda symboler	62
2	Touch Adapter, sätta in och ta i drift	63
3	Touchscreen	64
4	Bluetooth®-förbindelse, upprätta till mobiltelefon	65
5	Manövrering	66
5.1	Telefonsamtal, ta emot, föra, avsluta	66
5.2	Pendling	66
6	Huvudmeny	67
6.1		67
6.2	 Välja nummer	68
6.3	 Telefonbok	68
6.4	 Fortsätt	68
6.5	 Dag/natt	68
6.6	 Ansluta telefon	68
7	Meny „Inställningar“	69
7.1	Bluetooth	69
7.2	Audio	69
7.3	Indikering	70
7.4	Instrument	70

1 Inledning

Denna bruksanvisning skall underlätta och förklara hanteringen av touchadaptern. Ta dig tid för att läsa bruksanvisningen omsorgsfullt och förvara denna i bilen för senare uppkommande frågor. Tänk på att vid försäljning av touchadaptern lämna denna bruksanvisning vidare till den nya ägaren.

1.1 Använda symboler

De följande symbolerna underlättar läsningen av bruksanvisningen:

VIKTIGT!

- **Texter med denna symbol innehåller informationer för din säkerhet och hänvisar till möjliga olycksfalls- och skaderisker.**

Se upp!

- Texter med denna symbol gör dig uppmärksam på möjliga skador på bilen resp. touchadaptern.

Observera

- Texter med denna symbol innehåller ytterligare anvisningar och information.

*Kursivt tryckta texter hänvisar till pektangenter på bildskärmen. Behövs en följd av pektangenter för att komma till en meny skiljs dessa åt med > t. ex. *Fortsätt > Inställningar > Ljudstyrka > Uppringningssignal.**

2 Touch Adapter, sätta in och ta i drift

Koppla från Bluetooth® till alla mobila instrument i bilen innan du sätter in touchadaptern i hållaren i bilen eller kopplar på tändningen.

Vid första idrifttagandet efter isättningen av den nya touchadaptern och påkoppling av tändningen förbinder sig touchadaptern automatiskt med prepareringen för mobiltelefon i bilen.

Om touchadaptern efter första idrifttagningen monteras in i ett annat fordon, förbinder sig touchadaptern efter ca 2 minuter automatiskt med prepareringen för mobiltelefonen. Alternativt kan förbindelsen även upprättas manuellt (se 7.1 - avsnitt Koppla UHV).

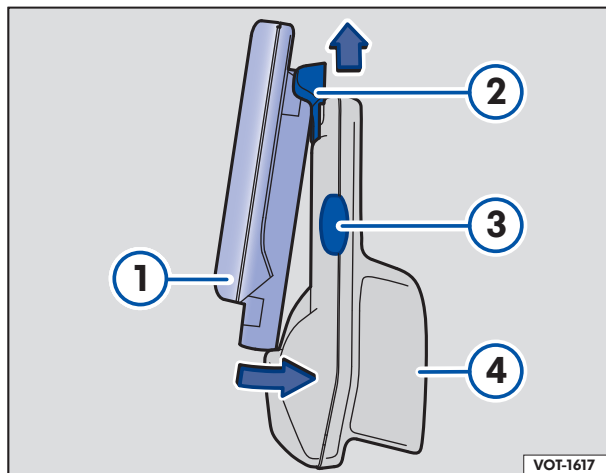

- För att sätta in touchadaptern ① i hållaren ④ trycker du på sliden ② med touchadaptern ① uppåt mot fjäderkraften.
- Sväng in touchadaptern ① nedtill i hållaren ④.
- Låt touchadaptern ① med fjäderkraften glida rakt nedåt i hållaren ④ tills touchadaptern ① hörbart går in i rätt läge.
- För att ta ur touchadaptern ① ur hållaren ④ trycker du på uppreglingsknappen ③ på sidan och skjuter touchadaptern ① uppåt mot fjäderkraften.
- Sväng ur touchadaptern ① ur hållaren ④ och dra den nedåt ur sliden ②.

Vid den förste tillkopplingen väljs språket för framställningarna på touchadapterns bildskärm. Den valda språkställningen kan senare ändras i menyn Inställningar ⇒ *Fortsätt* > *Inställningar* > *Instrument* > *Språk*.

Touchadaptern kopplas till tillsammans med tändningen. Sedan förbinder sig touchadaptern automatiskt med prepareringen för mobiltelefon i bilen.

Beteendet vid fränkoppling av tändningen beror på styrdonet till prepareringen för mobiltelefon.

Läs och respektera också kapitlet Preparering för mobiltelefon i bilens instruktionsbok.

! VIKTIGT!

- Statliga myndigheter och erkända organisationer uppmärksammar på att man inte med vetenskapliga data kan bevisa att mobiltelefoner är absolut säkra. Vissa studier tyder på att mobiltelefoner kan vara hälsofarliga. Man är enig om att ytterligare forskning är nödvändig. Så länge inga entydiga resultat föreligger måste man undvika möjliga hälsorisker. Eftersom felaktig användning av mobiltelefoner i fordon kan leda till långfristiga hälsorisker för passagerarna skall man beakta följande:
- Användning av mobiltelefon i ett fordon, utan att ansluta denna till en utvändig antenn, utgör en hälsorisk för användaren och andra passagerare, eftersom den av mobiltelefonen alstrade strålningen kan överskrida gällande gränsvärden.
- Lämna aldrig mobiltelefonen på ett säte, på instrumentbrädan eller på annan plats, från vilken den vid häftig inbromsning, olycka eller kollision kan kastas omkring. Annars kan passagerare komma till skada.
- Rikta uppmärksamheten i första hand på vad som händer i trafiken! Manövrera handsfreesanläggningen endast när trafiksituationen tillåter detta.
- I områden med inget eller bristande mobilradionät och under vissa villkor även i tunnlar, garage och vägportar kan inget telefonsamtal komma till stånd.
- Välj ljudstyrkan så att akustiska signaler utifrån, t.ex. sirenen från polis och brandkår, alltid kan höras ordentligt.

3 Touchscreen

Bildskärmen till touchadaptern är en så kallad touchscreen, alltså en beröringskänslig bildskärm. Framställning och innehåll växlar beroende på menyn och det valda språket (jfr. **bild 1** och **bild 2**).



Bild 1 Mobiltelefon kopplad.



Bild 2 Ingen mobiltelefon kopplad.

Olika informationer över mobiltelefonen och prepareringen för mobiltelefon indikeras på bildskärmen **bild 1** med symboler:

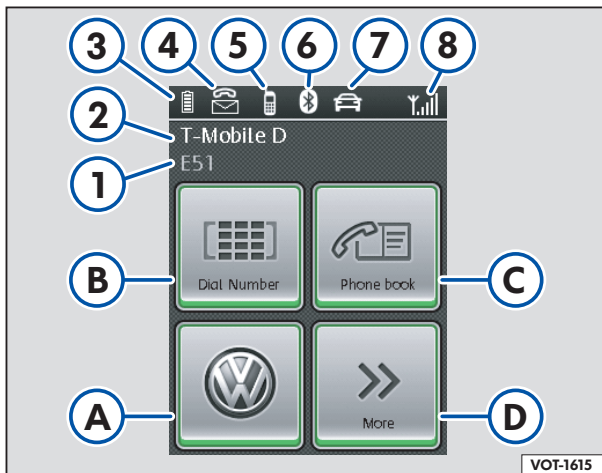
- ① Namn på det kopplade Bluetooth®-instrumentet eller „touchadapter“ (ingen mobiltelefon kopplad)
- ② Mobilradionät eller „inte ansluten“ (ingen mobiltelefon kopplad)
- ③ Laddningstillstånd för mobiltelefonens batteri
- ④ Missat samtal och/eller mottagit SMS
- ⑤ Touchadapter kopplad via Bluetooth® med mobiltelefonen
- ⑥ Bluetooth® förbindelse aktiv
- ⑦ Touchadapter kopplad via Bluetooth® med prepareringen för mobiltelefonen
- ⑧ Signalstyrka på mobilradionätet

Manövreringen i huvudmenyn **bild 1** (Mobiltelefon kopplad) sker med följande pektangenter:

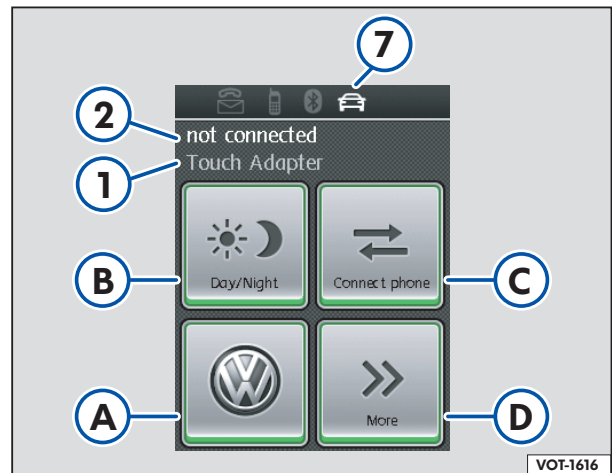
- A Snabbvalknappar Volkswagen info- och bilstoppsservice
- B Välja nummer Välj telefonnummer med det numeriska tangentbordet
- C Telefonbok öppnar den i touchadaptern sparade telefonboken
- D Fortsätt Meny Återuppringning, Samtalslistor, Textmeddelanden och Inställningar

Manövreringen i huvudmenyn **bild 2** (ingen mobiltelefon kopplad) sker med följande pektangenter:

- A Utan funktion när ingen mobiltelefon är kopplad
- B Dag/natt Växel av bildskärmens utseende mellan dag- och nattläge
- C Ansluta telefon startar sökningen efter sparade mobiltelefoner och kopplar automatiskt till den först hittade mobiltelefonen eller kopplar Bluetooth® touchadaptern synlig när ännu ingen mobiltelefon finns sparad
- D Fortsätt Meny Återuppringning, Samtalslistor, Textmeddelanden och Inställningar

Manövreringen inom menyerna görs med följande pektangenter:

- >> Fortsätt till nästa meny
- ↑ Flytta uppåt inom menyn (rulla)
- ↓ Flytta nedåt inom menyn (rulla)
- ↶ Tillbaka till föregående meny (tryck kort) eller till huvudmenyn (tryck länge)
- Ta emot samtal
- Avsluta resp. avvisa samtal
- C Radera inmatning
- + Öka inställning
- Minska inställning

4 Bluetooth®-förbindelse, upprätta till mobiltelefon

Efter det förbindelsen av touchadaptorn med prepareringen för mobiltelefon har upprättats (se även 2 Touchadapter, sätta in och ta i drift), måste förbindelsen mellan touchadaptorn och mobiltelefonen en gång upprättas med en Bluetooth®-radioförbindelse (koppling). Efter kopplingen finns mobiltelefonen sparad i telefonlistan för touchadaptorn och prepareringen för mobiltelefon står till förfogande som handfreesanläggning.

Efter tillkoppling av tändningen resp. touchadaptorn söks efter sparade mobiltelefoner. Först söks den senast anslutna mobiltelefonen och sedan de andra sparade telefonerna. Bluetooth®-förbindelsen upprättas automatiskt till den första identifierade mobiltelefonen (se även Auto-förbindelse ⇒ 7.1).

Genomför kopplingen enligt beskrivning som följer. Läs och iakttag även bruksanvisningen till mobiltelefonen för inställningarna på mobiltelefonen.

- Koppla till mobiltelefonen och tändningen.

Vid kopplingen av den första mobiltelefonen kan Auto-förbindelse vara aktiv. Vid kopplingen av ytterligare mobiltelefoner måste dessförinnan Auto-förbindelse inaktiveras ⇒ Fortsätt > Inställningar > Bluetooth > Auto-förbindelse.

- Tryck på touchadaptorn på pektangenten ⇌ *Ansluta telefon*.
- Aktivera Bluetooth®-funktionen på mobiltelefonen och starta sökningen efter Bluetooth®-instrument i omgivningen. Mobiltelefonen visar en lista över de instrument som hittats.
- Välj „Touch Adapter“ på mobiltelefonen.
- Bekräfta Bluetooth®-förbindelsens upprättande på mobiltelefonen.

På mobiltelefonen visas en fråga efter lösenord.

- Mata in lösenordet „0000“. Matades ett felaktigt lösenord in, bryts kopplingsprocessen och du måste på nytt välja instrumentet „Touch Adapter“ i listan över hittade instrument.
- Beroende på mobiltelefonen kan en fråga komma om denna Bluetooth®-förbindelse i fortsättningen skall upprättas utan att lösenordet matas in på nytt. Bekräfta frågan med „Ja“, för att vid tillkopplingen av tändningen automatiskt upprätta Bluetooth®-förbindelsen.

Mobiltelefonen är nu via Bluetooth® ansluten till touchadaptorn (kopplad). Namnen på den kopplade mobiltelefonen och mobilradionätet indikeras och data från telefonboken (SIM-kort) och adressboken (telefonens minne) överförs till touchadaptorn. Detta kan beroende på mängden sparade data ta några sekunder i anspråk. Avbryts synkroniseringen av telefonboken av t.ex. ett inkommande samtal, kan det förekomma att inte alla poster överförs. I detta fall kan telefonboken synkroniseras en gång till manuellt ⇒ Fortsätt > Inställningar > Instrument > Telefonbokoptioner > Ladda telefonbok.



Observera

- I telefonlistan kan upp till 10 olika instrument sparas.
- För att mobiltelefonen skall ansluta sig automatiskt med touchadaptorn, är det möjligt att vissa inställningar måste göras på mobiltelefonen.
- Principiellt synkroniseras telefonboken till din mobiltelefon med regelbundna intervall i bakgrunden av touchadaptorn.
- Dina sparade telefonbokdata är nu synliga när din mobiltelefon är kopplad. Data är på så sätt inte synliga för andra användare av touchadaptorn.
- I vissa länder kan det finnas inskränkningar beträffande användningen av Bluetooth®-instrument. Informationer över detta erhåller du hos de lokala myndigheterna.
- Audio-streaming funktionen (A2DP) hos prepareringen för mobiltelefon stöds inte av touchadaptorn.
- Beroende på använd mobiltelefon samt använd navigationssoftware kan början på navigationsmeddelandet av tekniska skäl klippas av.

5 Manövrering

Manövreringen av handsfreeanläggningen sker via beröring av motsvarande pektangenter på touchadapters pekskärm.



Observera



- Respektera olika länders specifika föreskrifter om användningen av mobiltelefon i fordon.

5.1 Telefonsamtal, ta emot, föra, avsluta

Ett inkommande samtal signaleras på bildskärmen och med en uppringningssignal från prepareringen för mobiltelefon via högtalarna i bilen. Om den person som ringer upp finns sparad i telefonboken visas telefonbokposten.



Du kan ta emot samtalet med pektangenten  eller avvisa det med pektangenten .

Med pektangenten **>>** hamnar du under telefonsamtalet i en meny med följande funktioner:

<i>Tangentfält</i>	Hämtar tangentfältet för återgivning av DTMF-toner. DTMF-toner behövs t. ex. för avfrågning av en röstbrevlåda eller en telefonsvarare.
<i>Privat Modus</i>	Handsfreefunktionen inaktiveras, telefonsamtalet kan föras vidare med mobiltelefonen. Den aktiva funktionen visas med symbolen  .
<i>Stumkoppling</i>	Mikrofonen i handsfreeanläggningen kopplas från, t. ex. för en fråga till bilens passagerare. Den aktiva funktionen visas med symbolen  .
<i>Parkera</i>	Lägger det aktiva telefonsamtalet i en vänteslinga.
<i>Lägga på aktivt samtal</i>	Avslutar det aktuella telefonsamtalet

5.2 Pendling

Vid pendling kan du omväxlande koppla fram och tillbaka mellan två telefonsamtal eller föra ihop telefonsamtalen till en konferenskoppling, vid vilken alla deltagarna kommunicerar samtidigt med varandra.

Erhåller du under ett telefonsamtal ett ytterligare samtal signaleras detta akustiskt. Du kan ta emot samtalet med pektangenten  eller avvisa det med pektangenten .

Tar du emot ett inkommande samtal parkeras det tidigare telefonsamtalet och den som väntar hör ett meddelande. Den aktiva deltagaren markeras på bildskärmen med . De utvidgade funktionerna vid pendling framgår av den följande tabellen.



För att lägga ihop telefonsamtalen till en konferenskoppling väljer du *Fortsätt > Ansluta*. Kommer under en konferens ett ytterligare samtal kan du lägga till detta till konferensen (*Till konferens*) eller koppla fram och tillbaka mellan konferensen och samtalspartnern (*Växla*). De utvidgade funktionerna under konferenskopplingen framgår av tabellen.







Observera

- Omfattningen av funktionerna vid pendling och under konferenskoppling kan avvika beroende på mobilradionät och mobiltelefon.
- För konferenskopplingar tillåter de aktuella mobilradionäten samtidig användning endast av högst två ledningar.
- Informationer över de mobiltelefoner som stöds och omfattningen av funktioner erhåller du hos din Volkswagen partner.

Under pendlingen mellan telefonsamtal kommer du med pektangenten >> till menyn med följande funktioner:

<i>Ansluta</i>	Lägger ihop telefonsamtalen till en konferenskoppling.
<i>Tangentfält</i>	Hämtar tangentfältet för återgivning av DTMF-toner. DTMF-toner behövs t. ex. för avfrågning av en röstbrevlåda eller en telefonsvarare.
<i>Privat Modus</i>	Handsfreefunktionen inaktiveras, telefonsamtalet kan föras vidare med mobiltelefonen. Den aktiva funktionen visas med symbolen  .
<i>Stumkoppling</i>	Mikrofonen i handsfreeanläggningen kopplas från, t. ex. för en fråga till bilens passagerare. Den aktiva funktionen visas med symbolen  .
<i>Växla</i>	För koppling fram och tillbaka mellan parkerat och aktivt telefonsamtal.
<i>Lägga på aktivt samtal</i>	Avslutar det aktuella telefonsamtalet
<i>Lägga på parkerat samtal</i>	Avslutar det väntande telefonsamtalet

6 Huvudmeny

Alla funktioner till touchadaptorn kan styras genom beröring av motsvarande pektangent på pekskärmen. Är en mobiltelefon via en Bluetooth®-förbindelse kopplad med touchadaptorn, står dig i huvudmenyn **bild 1** pektangenterna ,  *Välja nummer*,  *Telefonbok* och >> *Fortsätt* till förfogande. Är ingen mobiltelefon kopplad med prepareringen för mobiltelefon står dig i huvudmenyn **bild 2** pektangenterna  *Dag/natt* och  *Ansluta telefon* till förfogande.

6.1

Genom att trycka på pektangenten  kommer du till snabbvalknapparna till Volkswagen info- och bilstoppservice.

Med de två snabbvalknapparna kan du skapa en förbindelse med nödfalls- och servicecentralen hos Volkswagen Service Call Centers. Där kan du hämta hjälp vid en motorskada eller fråga efter informationer rörande trafiken och din resa. En telefonförbindelse kan endast upprättas när en tillkopplad mobiltelefon är kopplad med touchadaptorn.

Infosamtal

- Håll pektangenten  nedtryckt längre än två sekunder. Förbindelsen byggs upp.

Bilstoppssamtal

- Håll pektangenten  nedtryckt längre än två sekunder. Förbindelsen byggs upp.

Ytterligare informationer angående info- och bilstoppsservice hittar du i bilens instruktionsbok.

6.2 Välja nummer

Genom att trycka på pektangenten  *Välja nummer* öppnas det numeriska tangentblocket för att välja ett telefonnummer.



Med pektangenterna 0-9 kan telefonnumret matas in och genom att trycka på pektangenten  väljas.



Med ett kort tryck på pektangenten **C** raderas den sista inmatningen. Med ett längre tryck på pektangenten **C** raderas den kompletta inmatningen.

Specialtecknet „+“ väljer du genom att trycka längre på *0+*.

Med pektangenten  lämnar du menyn och kommer tillbaka till huvudmenyn.

6.3 Telefonbok

Genom att trycka på pektangenten  *Telefonbok* öppnar du din personliga telefonbok. Efter det telefonboken startats visas de första telefonbokposterna på bildskärmen. Med pektangenterna  och  kan man bläddra i telefonboken.

Genom att trycka länge på pektangenten _{ABC} hamnar du i den snabba sökningen. Där kan hoppas direkt till begynnelsebokstäverna i telefonboken. Tryck för hopp på motsvarande pektangent eller  resp.  för att bläddra i begynnelsebokstäverna.

Genom att trycka på en pektangent med ett namn öppnar du telefonbokposten. I den öppnade telefonbokposten startar du uppbyggnaden av förbindelsen genom att beröra en pektangent med ett telefonnummer.

6.4 Fortsätt

Genom att trycka på pektangenten  *Fortsätt* öppnas menyerna *Återuppringning*, *Samtalslistor*, *Textmeddelanden* och *Inställningar*. Funktionerna framgår av följande tabell.

<i>Återuppringning</i>	Väljer det sista telefonnumret.
<i>Samtalslistor</i>	Hämtar de sparade listorna <i>Valda telefonnummer</i> , <i>Mottagna samtal</i> och <i>Missade samtal</i> .
<i>Textmeddelanden</i>	Hämtar minnet för <i>Alla textmeddelanden</i> och <i>Nya textmeddelanden</i> .
<i>Inställningar</i>	⇒ Kapitel 7 Meny „Inställningar“

Med pektangenten  lämnar du menyn och kommer tillbaka till huvudmenyn.

Observera

- Beroende på mobiltelefon kan funktionerna avvika.

6.5 Dag/natt

Med pektangenten  *Dag/natt* kan bildskärmens utseende kopplas om mellan dag- och nattläge.

6.6 Ansluta telefon

Med pektangenten  *Ansluta telefon* kan du starta sökningen efter sparade mobiltelefoner. Först söks den senast anslutna mobiltelefonen och sedan de andra sparade telefonerna. Bluetooth[®]-förbindelsen upprättas automatiskt till den första identifierade mobiltelefonen.

7 Meny inställningar

Menyn „Inställningar“ nås med pektangenten >> *Fortsätt*. Med symbolen eller markerade funktioner är aktiva resp. tillkopplade.

VIKTIGT!

- **Gör inställningarna på touchadaptorn endast när bilen står still.**

7.1 Bluetooth

Telefonlista:

I telefonlistan finns de sparade mobiltelefonerna, alltså de instrument, som redan var kopplade via en Bluetooth®-förbindelse med touchadaptorn.

När du väljer en mobiltelefon i listan kan du i nästa steg *Skilja* Bluetooth®-förbindelsen, *Radera* den ur listan eller välja den som *Standard*. Tillordnas en mobiltelefon egenskapen *Standard*, söks efter tillkopplingen av prepareringen för mobiltelefon alltid först efter denna mobiltelefon.

Radera lista:

Raderar listan med de redan kopplade mobiltelefonerna. Efter raderingen av listan måste mobiltelefonerna på nytt kopplas via en Bluetooth®-förbindelse med touchadaptorn.

Pin Code:

Möjliggör användningen av ett eget lösenord (pin-kod) för Bluetooth®-förbindelsen. Det aktuellt giltiga lösenordet visas inom parentes, t. ex. Standard (0000).



Se upp!

- Det använda lösenorden måste vara identiskt med det i styrdonet för prepareringen för mobiltelefon sparade lösenordet annars kan touchadaptorn inte upprätta någon förbindelse. Lösenordet i styrdonet för prepareringen för mobiltelefon kan du låta ändra hos din Volkswagen partner.

Auto-förbindelse:

Vid aktiv *Auto-förbindelse* söks automatiskt efter tillkopplingen av tändningen resp. touchadaptorn efter sparade mobiltelefoner. Först söks den senast anslutna mobiltelefonen och sedan de andra sparade telefonerna. Bluetooth®-förbindelsen upprättas automatiskt till den första identifierade mobiltelefonen. Auto-förbindelse är standardmässigt tillkopplad.

Koppla UHV:

Med *Koppla UHV* kopplas touchadaptorn via en Bluetooth®-förbindelse med styrdonet för prepareringen för mobiltelefon. Koppla från Bluetooth® till alla mobila instrument i bilen innan du startar kopplingsprocessen. Efter starten förlöper kopplingen automatiskt och åtföljs av olika signaltoner. Efter det kopplingen avslutats visas huvudmenyn.

7.2 Audio:

Uppringningssignaler:

Det finns olika uppringningssignaler att välja mellan. Den valda uppringningssignalen återges vid ett inkommande samtal via högtalarna i bilen. Förutsatt att mobiltelefonen stöder funktionen kan med valet *Mobil* uppringningssignalen för mobiltelefonen ledas vidare till touchadaptorn.

Ljudstyrka:

Meny för inställning av den grundläggande ljudstyrkan hos prepareringen för mobiltelefon för uppringningssignalen. Under återgivningen kan ljudstyrkan anpassas med radions reglering.

Leds mobiltelefonens uppringningssignal vidare till touchadaptorn kan ljudstyrkan för återgivningen inte ställas in på touchadaptorn.

7.3 Indikering

Sömläge:

För att undvika bländningseffekter t. ex. vid körning på natten kan sömläge för bildskärmen aktiveras. Vid tillkopplat sömläge kopplas bildskärmen från efter den inställda tiden. Bildskärmen kopplas åter till vid beröring eller automatiskt vid ett inkommande samtal.



Ljusstyrka:

I menyn Ljusstyrka kan bildskärmens ljusstyrka förändras. Inställningarna kan göras åtskilda för dag- resp. nattläge.

Dag-/nattläge:

Framställningen på pekskärmen kan manuellt kopplas om för användning under dag resp. natt. I *Automatik-läge* styrs denna inställning automatiskt av den i manöverdelen integrerade sensorn. På fabriken kopplas *Automatik-läge* till.

Kalibrering:

Utförs pekskämskommandona inte längre korrekt kan pekskärmen kalibreras på nytt. När kalibreringen har startats visas ett kors  på pekskärmen. Vidrör korset  så exakt som möjligt och upprepa förloppet tills kalibreringen är avslutad.

7.4 Instrument

Samtalsmottagning:

Samtalsmottagningen kan göras *Manuellt* eller *Automatiskt* beroende på inställningen i menyn. Vid den automatiska samtalsmottagningen tas samtalet emot efter den tredje uppringningen.

Språk:

Språket för framställningarna på touchadapters bildskärm väljs i menyn.

Telefonbkooptioner:

Efter tillkoppling av touchadaptern och utförd koppling med mobiltelefonen överförs data från telefonboken (SIM-kort) och adressboken (telefonens minne) till touchadaptern.

Med funktionen *Ladda telefonbok* kan telefonboken synkroniseras en gång till manuellt.

Sorteringen av telefonbokposterna kan göras alfabetiskt enligt de sparade efternamnen resp. förnamnen. Med pektangenten *Invertera namn* kan sorteringen kopplas om från efternamn till förnamn.







System:

I menyn System kan den installerade softwareversionen avfrågas med *Version info*.

Om önskvärt resp. nödvändigt kan ny mjukvara spelas på med *Software update* av en auktoriserad fackhandlare.

Med *Fabriksinställning* kan alla inställningarna på instrumentet ställas tillbaka på grundinställningarna alltså leveranstillståndet. Alla personliga inställningar och telefonlistan raderas och mobiltelefoner måste på nytt kopplas med touchadaptern.

Innhold

1	Innledning	72
1.1	Anvendte symboler	72
2	Innsetting og idriftsettelse av Touch Adapter	73
3	Berøringsskjerm	74
4	Opprettelse av Bluetooth®-forbindelse til mobiltelefonen	75
5	Betjening	76
5.1	Mottak av oppringninger, avholding og avslutning av telefonsamtaler	76
5.2	Eksplisitt samtaleoverføring (ECT)	76
6	Hovedmeny	77
6.1		77
6.2	 Slå nummer	78
6.3	 Kontakter	78
6.4	 Videre	78
6.5	 Dag/natt	78
6.6	 Forbinde telefonen	78
7	Meny «Innstillinger»	79
7.1	Bluetooth	79
7.2	Audio	79
7.3	Visning	80
7.4	Apparat	80

1 Innledning

Denne brukerhåndboken skal gjøre det lettere for deg å forstå og omgås med Touch Adapter. Vær vennlig å ta deg tid til å lese nøye gjennom brukerhåndboken, og oppbevar den lett tilgjengelig i kjøretøyet i tilfelle du har ting du lurer på ved en senere anledning. Skulle du selge din Touch Adapter videre, må du også levere denne brukerhåndboken til den nye eieren.

1.1 Anvendte symboler

De følgende symbolene gjør det lettere for deg å lese brukerhåndboken:

 **OBS!**

- **Tekster med dette symbolet inneholder informasjon som gjelder din sikkerhet og viser til potensielle farer for ulykker og personskade.**

Forsiktig!

- Tekster med dette symbolet gjør deg oppmerksom på mulige skader på kjøretøyet eller på Touch Adapter.

Merk

- Tekster med dette symbolet inneholder ytterligere instruksjoner og informasjon.

Tekster som står i *kursiv* henviser til knapper på bildeskjermen. Dersom det behøves en rekkefølge av knapper for å nå frem til en meny, så blir disse adskilt med >, f. eks. *Videre > Innstillinger > Lydstyrke > Ringetone*.

2 Innsetting og idriftsettelse av Touch Adapter

Slå Bluetooth® på alle mobile apparater i kjøretøyet av, før du slår på din Touch Adapter i holderen på kjøretøyet eller slår på tenningen.

Ved første idriftsettelse etter at den nye Touch Adapter er satt inn og tenningen slått på, kopler din Touch Adapter seg automatisk opp med mobiltelefonforberedelsen i kjøretøyet.

Hvis din Touch Adapter monteres i et annet kjøretøy etter første idriftsettelse, starter oppkoplingsprosessen til mobiltelefonforberedelsen automatisk etter ca. 2 minutter. Alternativt kan forbindelsen også opprettes manuelt (se 7.1 - avsnitt Kople UHV).

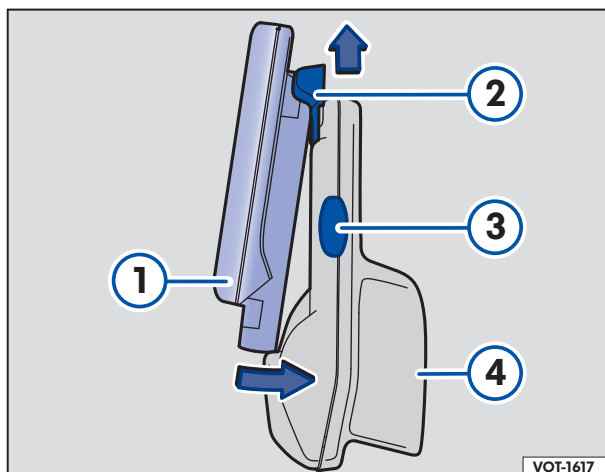

- For å sette din Touch Adapter (1) inn i holderen (4), trykker du skyveren (2) med din Touch Adapter (1) oppover mot fjærkraften.
- Skyv din Touch Adapter (1) ned i holderen (4).
- La din Touch Adapter (1) gli rett nedover i holderen vha (4) fjærkraften, inntil din Touch Adapter (1) smekker i lås så det merkes.
- For å ta din Touch Adapter (1) ut av holderen (4), trykker du på låseknappen som befinner seg på siden (3) og skyver din Touch Adapter (1) oppover mot fjærkraften.
- Skyv din Touch Adapter (1) ut av holderen (4), og trekker den nedover og ut av (2) skyveren.

Første gang du slår den på, velges språket for bildeskjermfremstillingene til din Touch Adapter. Den valgte språkinnstillingen kan endres senere i menyen Innstillinger ⇒ Videre > Innstillinger > Apparat > Språk.

Din Touch Adapter slås alltid på samtidig med at tenningen slås på. Deretter kopler din Touch Adapter seg automatisk opp med mobiltelefonforberedelsen i kjøretøyet.

Hvordan produktet forholder seg når tenningen slås av, er avhengig av mobiltelefonforberedelsens styreapparat.

Les kapittel Mobiltelefonforberedelse i kjøretøyets loggbok og overhold instruksene der.

! OBS!

- **Regjeringsorganer og andre anerkjente organisasjoner henviser til at det ikke kan belegges gjennom vitenskapelige data at mobiltelefoner er absolutt sikre. Noen studier henviser til at mobiltelefoner kan være helseskadelige. Man er enige om at ytterligere forskning er nødvendig. Så lenge det ikke foreligger entydige resultater, må potensielle helserisikoer unngås. Da en ufagmessig bruk av mobiltelefoner inne i kjøretøyet kan føre til helseskader for kjøretøyets passasjerer på lang sikt, bør du ta følgende til etterretning:**
- **Bruk av en mobiltelefon inne i kjøretøyet som ikke er koplet til kjøretøyets utvendige telefonantenne utgjør en helserisiko både for deg selv og passasjerene i kjøretøyet, da den elektromagnetiske strålingen som genereres av mobiltelefonen kan overskride gyldige grenseverdier.**
- **La aldri en mobiltelefon bli liggende på et sete, på dashbordet eller et annet sted som det kan bli slynget bort fra ved en plutselig nedbremsing, et uhell eller en kollisjon. Dette kan føre til at passasjerer blir skadet.**
- **Detet som skjer i trafikken må alltid ha første prioritet når det gjelder din oppmerksomhet! Betjen handsfree-settet bare når trafikksituasjonen tillater dette.**
- **I området der det ikke finnes dekning mobiltelefonnettet eller dekningen er dårlig og eventuelt også i tunneler, garasjer og underganger er det ikke mulig å kople opp en telefonsamtale.**
- **Velg lydstyrken slik at akustiske signaler utenfra, f.eks. signalhornet til politi og brannvesen til enhver tid kan høres godt.**

3 Berøringsskjerm

Bildeskjermen til din Touch Adapter er en såkalt berørings-skjerm (også kalt touch-screen, altså en berøringsfølsom bildeskjerm). Fremstillingen og innholdene skifter avhengig av menyen og språket som er valgt (jf. **illustr. 1** og **illustr. 2**).

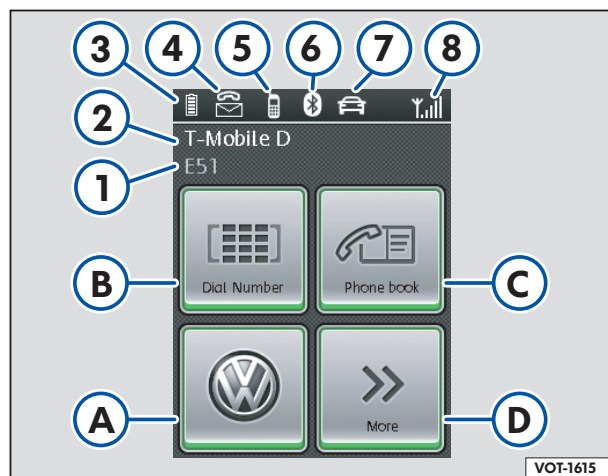

Illustr 1 Mobiltelefonen koplet opp.

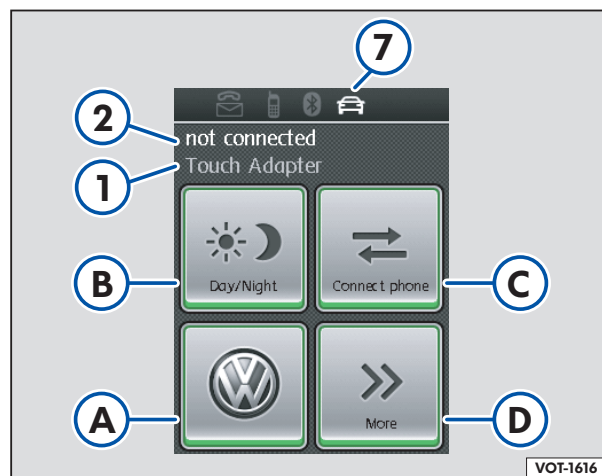

Illustr. 2 Ingen mobiltelefon koplet opp.

Forskjellig informasjon når det gjelder mobiltelefonen og mobiltelefonforberedelsen vises symbolsk på bildeskjermen **illustr. 1**:

- ① Navnet på det tilkoblede Bluetooth®-apparatet eller «Touch Adapter» (ingen mobiltelefon tilkoplet)
- ② Mobiltelefonnettets eller «ingen forbindelse» (ingen mobiltelefon tilkoplet)
- ③ Ladetilstanden til det oppladbare batteriet i mobiltelefonen
- ④ Tapt anrop og/eller mottatt tekstmelding
- ⑤ Touch Adapter koplet til mobiltelefonen via Bluetooth®
- ⑥ Bluetooth®-forbindelse aktiv
- ⑦ Touch Adapter koplet til mobiltelefonforberedelsen via Bluetooth®
- ⑧ Mobiltelefonnettets styrke

Betjeningen i hovedmenyen **illustr. 1** (mobiltelefon tilkoplet) foretas med de følgende knappene:

- | | | |
|-----|--|---|
| (A) | | Hurtigvalgknapper Volkswagen info- og hjelpe nummer |
| (B) | | Slå nummer Slå telefonnumre med det numeriske tastaturet |
| (C) | | Kontakter åpner kontaktlisten som er lagret i Touch Adapter |
| (D) | | Videre Menyene Ny oppringning, Anropplister, Tekstmeldinger og Innstillinger |

Betjeningen i hovedmenyen **illustr. 2** (ingen mobiltelefon tilkoplet) foretas med de følgende knappene:

- | | | |
|-----|--|---|
| (A) | | uten funksjon dersom ingen mobiltelefon er tilkoplet |
| (B) | | Dag/natt skifte av bildeskjermfremstillingen mellom dag- og nattmodus |
| (C) | | Forbinde telefonen starter søket eller lagrede mobiltelefoner og kopler til den mobiltelefonen den først finner automatisk, eller den kopler til Touch Adapters Bluetooth® så det merkes, dersom det ennå ikke er lagret noen mobiltelefon |
| (D) | | Videre Menyene Ny oppringning, Anropplister, Tekstmeldinger og Innstillinger |

Betjeningen innenfor menyen utføres med de følgende knappene:

- >> videre til neste meny
- ↑ bevege oppover (scrolle) innenfor menyen
- ↓ bevege nedover (scrolle) innenfor menyen
- ↶ tilbake til forrige meny (trykk raskt) eller til hovedmeny (trykk lenge)
- Ta imot anrop
- Avslutte eller avvise anrop
- C Slette inndata
- + Øke innstillingen
- Redusere innstillingen

4 Opprettelse av Bluetooth®-forbindelse til mobiltelefonen

Etter at forbindelsen mellom Touch Adapter og mobiltelefonforberedelsen er opprettet (se også 2 Innsetting og idriftsettelse av Touch Adapter), må for en gang skyld forbindelsen mellom Touch Adapter og mobiltelefonen opprettes med en Bluetooth®-radioforbindelse (kopling). Etter at koplingen er utført, er mobiltelefonen lagret i kontaktlisten til din Touch Adapter og mobiltelefonforberedelsen står til disposisjon for deg som handsfree-sett.

Etter at tenningen eller din Touch Adapter er slått på, søkes det etter lagrede mobiltelefoner. Først blir den mobiltelefonen som sist var forbundet søkt, deretter søkes de ytterligere lagrede telefonene. Bluetooth®-forbindelsen opprettes automatisk til den første identifiserte mobiltelefonen (se også Automatisk forbindelse ⇒ 7.1).

Gjennomfør tilkoplingen slik den beskrives nedenfor. For innstilling på mobiltelefonen må du også lese brukerhåndboken for mobiltelefonen og etterkomme instruksene du finner der.

- Slå på mobiltelefonen og tenningen.

Ved tilkoplingen av den første mobiltelefonen kan *Automatisk forbindelse* være aktiv. Ved tilkopling av ytterligere mobiltelefoner må først *Automatisk forbindelse* deaktiveres ⇒ *Videre > Innstillinger > Bluetooth > Automatisk forbindelse*.

- Trykk på knappen  *Forbinde telefonen* på din Touch Adapter.
- Aktiver Bluetooth®-funksjonen på mobiltelefonen og start søket etter Bluetooth®-apparater i omgivelsene. Mobiltelefon gir ut en liste over de apparatene som ble funnet.
- Velg ut «Touch Adapter» på mobiltelefonen.
- Bekreft Bluetooth®-oppkoplingen på mobiltelefonen.

På mobiltelefonen blir du nå oppfordret til å lese inn et passord.

- Les inn passordet «0000». Dersom det har blitt lest inn et feil passord, avbrytes oppkoplingen, og du må velge ut apparatet «Touch Adapter» i listen over apparater som er funnet på nytt igjen.
- Avhengig av mobiltelefonen kan det bli stilt spørsmål om denne Bluetooth®-forbindelsen for fremtiden skal opprettes uten at det må leses inn passord på nytt. Bekreft spørsmålet med «Ja», for å opprette Bluetooth®-forbindelsen automatisk når tenningen slås på.

Mobiltelefonen er nå forbundet (koplek til) din Touch Adapter via Bluetooth®. Navnene til den tilkoblede mobiltelefonen og mobiltelefonnettindikeres, og dataene fra kontakter (SIM-kort) og adresseboken (telefonens lager) overføres til din Touch Adapter. Dette kan ta noen sekunder, avhengig av antall lagrede data. Hvis synkroniseringen av kontakter blir avbrutt eksempelvis av et innkommende anrop, kan det være at ikke alle oppførte navn og numre har blitt transferert. I dette tilfellet kan kontakter synkroniseres igjen manuelt ⇒ *Videre > Innstillinger > Apparat > Kontaktoppsjoner > Laste kontakter*.



Merk

- I telefonlisten kan det lagres inntil 10 forskjellige apparater.
- For at mobiltelefonen skal kople seg opp til Touch Adapter automatisk, kan det være at det må foretas visse innstillinger på mobiltelefonen.
- Prinsipielt blir kontaktene på mobiltelefonen din synkronisert i bakgrunnen av Touch Adapter med regelmessige avstander.
- Dine lagrede kontaktdata er kun synlige når mobiltelefonen din er koplek opp. På denne måten er dataene ikke synlige for andre brukere av denne Touch Adapter.
- I noen land kan det eksistere innskrenkninger når det gjelder bruken av Bluetooth®-apparater. Relevant informasjon får du hos de lokale myndigheter.
- Audio-Streaming funksjonen (A2DP) til mobiltelefonforberedelsen understøttes ikke av Touch Adapter.
- Avhengig av hvilken mobiltelefon som anvendes samt navigasjonsprogramvaren, kan det av tekniske grunner være at begynnelsen av navigasjonsmeldingen blir kuttet.
- Avhengig av hvilken navigasjonsprogramvare som anvendes, kan det av tekniske grunner være at begynnelsen av navigasjonsmeldingen blir kuttet.

5 Betjening

Handsfree-settet betjenes ved å berøre de respektive knappene på din Touch Adapters berørings skjerm.



Merk



- Overhold de landsspesifikke forskriftene for bruk av en mobiltelefon i kjøretøy.

5.1 Mottak av oppringninger, avholding og avslutning av telefonsamtaler

Et innkommende anrop signaliseres på bildeskjermen og dessuten med en ringetone fra mobilelefonforberedelsen via høyttalerne i kjøretøyet. Når den som ringer er lagret i kontaktlisten, indikeres navnet som står oppført der.



Med knappen  kan du ta i mot anropet, eller du kan avvise det med knappen .

Med knappen  kommer du under telefonsamtalen frem til en meny med de følgende funksjonene:

<i>Tastatur</i>	Henter opp tastaturet til gjengivelse av DTMF-toner. DTMF-toner behøves eksempelvis til å høre av en mailbox eller en telefonsvarer.
<i>Privat modus</i>	Handsfree-funksjonen deaktiveres og samtalen kan fortsettes med mobiltelefonen. Den aktive funksjonen indikeres med symbolet  .
<i>Mutingfunksjon</i>	Mikrofonen til handsfree-settet slås av, f. eks. for å spørre passasjerene om noe. Den aktiverte funksjonen indikeres med symbolet  .
<i>Holdefunksjon</i>	Legger den aktive telefonsamtalen i ventemodus.
<i>Legge på aktiv samtale</i>	Avslutter den aktuelle telefonsamtalen.

5.2 Eksplisitt samtaleoverføring (ECT)

Med funksjonen Eksplisitt samtaleoverføring kan du svitsje mellom to aktive samtaler, eller du kan legge samtalen sammen til et telefonmøte, der alle deltakerne i samtalen kan kommunisere med hverandre samtidig.

Hvis det kommer inn nok et anrop under en samtale, så signaliseres dette akustisk. Med knappen  kan du ta i mot anropet, eller du kan avvise det med knappen .

Hvis du tar imot det innkommende anropet, settes den samtalen du har ført hittil på vent, og den som venter hører en melding. Den aktive deltakeren kjennemerket med  i fremstillingen på bildeskjermen. De utvidede funksjonene for modus Eksplisitt samtaleoverføring.



For å legge samtalen sammen til et telefonmøte, velger du *Videre > Sette over til*. Dersom det kommer inn et ytterligere anrop mens du avholder telefonmøte, kan du føye dette til telefonmøtet (*Til telefonmøte*). eller du kan skifte mellom telefonmøtet og den andre abonnenten (*Skifte*). De utvidede funksjonene under telefonmøtet finner du i tabellen.



Merk

- Funksjonenes omfang under Eksplisitt samtaleoverføring (ECT) og under telefonmøter kan avvike fra hverandre, avhengig av mobiltelefonnettet og mobiltelefonen.
- For telefonmøter tillater de aktuelle mobiltelefonnettene kun samtidig bruk av maksimum to ledninger.
- Informasjon om de mobiltelefonene som understøttes og deres funksjonsomfang får du hos din Volkswagen partner.

Under Eksplisitt samtaleoverføring (ECT) kommer du med knapp **>>** til menyen med de følgende funksjonene:

<i>Sette over til</i>	Legger anropene sammen til et telefonmøte.
<i>Tastatur</i>	Henter opp tastaturet til gjengivelse av DTMF-toner. DTMF-toner behøves eksempelvis til å høre av en mailbox eller en telefonsvarer.
<i>Privat modus</i>	Handsfree-funksjonen deaktiveres og samtalen kan fortsettes med mobiltelefonen. Den aktiverte funksjonen indikeres med symbolet  .
<i>Mutingfunksjon</i>	Mikrofonen til handsfree-settet slås av, f.eks. for å spørre passasjerene om noe. Den aktiverte funksjonen indikeres med symbolet  .
<i>Skifte</i>	Brukes til å skifte mellom anrop på vent og aktivt anrop.
<i>Legge på aktiv samtale</i>	Avslutter den aktuelle telefonsamtalen.
<i>Legge på anrop på vent</i>	Avslutter den ventende telefonsamtalen.

6 Hovedmeny

Alle Touch Adapterens funksjoner kan styres ved å berøre de respektive knappene på berørings skjermen. Hvis en mobiltelefon er koplet sammen med din Touch Adapter via en Bluetooth®-forbindelse, så har du i hovedmenyen **illustr. 1** knappene ,  *Slå nummer*,  *Kontakter* og **>>** *Videre* til disposisjon. Dersom det ikke er koplet noen mobiltelefon til mobiltelefonforberedelsen, står i hovedmenyen **illustr. 2** knappene  *Dag/Natt* og  *Forbinde telefonen* til disposisjon.

6.1

Ved å trykke på knappen , kommer du til hurtigvalgknappene for Volkswagen info- og hjelpenummer.

Via to hurtigvalgknapper kan du ta opp forbindelse med Volkswagen Service Call Center sin nød- og servicesentral. Der kan du hente hjelp ved et havari eller uhell, eller du kan innhente informasjon som gjelder trafikken og din reise. Det er kun mulig å opprette en telefonforbindelse når en mobiltelefon som er slått på er koplet til din Touch Adapter.

Infonummer

– Hold knappen  trykket lengre enn to sekunder. Forbindelsen blir koplet opp.

Hjelpenummer

– Hold knappen  trykket lengre enn to sekunder. Forbindelsen blir koplet opp.

Ytterligere informasjon når det gjelder info- og hjelpenummer finner du i loggboken til kjøretøyet ditt.

6.2 Slå nummer

Ved å trykke på knappen  *Slå nummer*, åpner du det numeriske tastaturet for å slå et telefonnummer.



Med knappene 0-9 kan du lese inn telefonnummeret, og du slår det ved å trykke på knappen .



Ved å trykke raskt på knappen **C** slettes den siste inntastingen. Ved å trykke lenge på knappen **C** slettes den komplette inntastingen.

Spesialtegnet «+» slår du ved å trykke lenge på *0+*.

Med knappen  forlater du menyen og kommer tilbake til hovedmenyen.

6.3 Kontakter

Ved å trykke på knappen  *Kontakter* åpner du din personlige kontaktliste. Etter at du har aktivert Kontakter, vises de første posisjonene i kontaktlisten på bildeskjermen. Med knappene  og  kan du bla i kontaktlisten.

Ved å trykke lenge på knappen _{ABC} kommer du inn i funksjonen hurtigsøk. Der kan du springe direkte til en begynnelsesbokstav i kontaktlisten. For å springe, trykker du den respektive knappen, eller trykk på  eller  for å bla i begynnelsesbokstavene.

Ved å trykke på feltet som inneholder et navn, åpner du denne posisjonen i kontaktlisten. I den åpne kontaktposisjonen starter du oppkoblingen ved å berøre en knapp med et telefonnummer.

6.4 >> Videre

Ved å trykke på knappen >> *Videre*, åpner du menyene *Ny oppringning*, *Anropister*, *Tekstmeldinger* og *Innstillinger*. Funksjonene finner du i den følgende tabellen.

<i>Ny oppringning</i>	Slår det siste telefonnummeret.
<i>Anropister</i>	Henter opp de lagrede listene <i>ringte telefonnumre</i> , <i>Mottatte anrop</i> og <i>Tapte anrop</i> .
<i>Tekstmeldinger</i>	Tenter opp lagret for <i>Alle tekstmeldinger</i> og <i>Nye tekstmeldinger</i> .
<i>Innstillinger</i>	⇒ Kapittel 7 meny «Innstillinger»

Med knappen  forlater du menyen og kommer tilbake til hovedmenyen.

Merk

- Avhengig av mobiltelefonen kan funksjonene avvike.



6.5 Dag/natt

Med knappen  *Dag/natt* kan bildeskjermfremstillingen skiftes mellom dag- og nattmodus.

6.6 Forbinde telefonen

Med knappen  *Forbinde telefonen* kan du starte søk etter lagrede mobiltelefoner. Først blir den mobiltelefonen som sist var forbundet søkt, deretter søkes de ytterligere lagrede telefonene. Bluetooth®-forbindelsen opprettes automatisk til den første mobiltelefonen som har blitt identifisert.

7 Meny Innstillinger

Menyen «Innstillinger» når du via knappen >> *Videre*. Funksjoner som er merket med symbolet  eller  er aktive eller slått på.

OBS!

- **Innstillinger på din Touch Adapter skal kun foretas mens kjøretøyet står stille.**

7.1 Bluetooth

Telefonliste:

Mobiltelefoner som er lagret i telefonlisten, dvs. apparater som allerede har vært koplet sammen med din Touch Adapter via en Bluetooth®-forbindelse.

Hvis du velger en mobiltelefon fra listen, kan du som neste skritt utføre følgende: *Bryte* Bluetooth®-forbindelsen, *Slette* den fra listen eller velge den som *Standard*. Dersom en mobiltelefon tilegnes egenskapen *Standard*, vil det alltid først bli søkt etter denne mobiltelefonen etter at mobiltelefonforberedelsen er slått på.

Slette listen:

Sletter listen over allerede mobiltelefoner som allerede har vært tilkoblet. Etter at listen er slettet, må mobiltelefonene kobles med Touch Adapter på nytt igjen via en Bluetooth®-forbindelse.

Pin Code:

Gjør det mulig å anvende et eget Passord (Pin Code) for Bluetooth®-forbindelsen. Passordet som er gyldig i øyeblikket vises i parentes, f. eks. standard (0000).



Forsiktig!

- Passordet som anvendes må være identisk med passordet som er lagret i styreapparatet for mobiltelefonforberedelsen, ellers er din Touch Adapter ikke i stand til å opprette forbindelse. Passordet i styreapparatet for mobiltelefonforberedelsen kan du få endret hos din Volkswagen partner.

Automatisk forbindelse:

Ved aktiv *Automatisk forbindelse* søkes det automatisk etter lagrede mobiltelefoner etter at tenningen eller din Touch Adapter er slått på. Først blir den mobiltelefonen som sist var forbundet søkt, deretter søkes de ytterligere lagrede telefonene. Bluetooth®-forbindelsen opprettes automatisk til den første mobiltelefonen som har blitt identifisert. Automatisk forbindelse er aktivert som standard.

Kople UHV:

Med *Kople UHV* koples din Touch Adapter til styreapparatet for mobiltelefonforberedelsen via en Bluetooth®-forbindelse. Slå av Bluetooth® på alle mobile apparater i kjøretøyet før du starter oppkoplingsprosessen. Etter starten starter oppkoplingen automatisk og ledsages av forskjellige signaltoner. Etter at tilkoplingen er avsluttet, vises hovedmenyen.

7.2 Audio

Ringetoner:

Du kan velge mellom forskjellige ringetoner. Den valgte ringetonen gjengis via høyttaleren i kjøretøyet ved et innkommende anrop. Forutsatt at mobiltelefonen understøtter denne funksjonen, kan du, hvis du velger *Mobile*, lede mobiltelefonens ringetone videre til din Touch Adapter.

Lydstyrke:

Meny til innstilling av mobiltelefonforberedelsens basislydstyrke for ringetonen. Under gjengivelsen kan lydstyrken tilpasses med regulatoren for radioen.

hvis mobiltelefonens ringetone ledes videre til din Touch Adapter, kan lydstyrken på gjengivelsen ikke stilles inn på Touch Adapter.

7.3 Display

Hvilemodus:

For å unngå blendevisning, f. eks. ved kjøring om natten, kan man aktivere hvilemodus for bildeskjermen. Når hvilemodus er aktivert, slås bildeskjermen av etter den innstilte tiden. Bildeskjermen slås automatisk på igjen når den berøres eller ved et innkommende anrop.



Lysstyrke:

I meny Lysstyrke kan man endre lysstyrken i bildeskjermen. Innstillingene kan forekommes separat for dag- og nattmodus.

Dag-/nattmodus:

Berøringsskjermens fremstilling kan koples om manuelt for bruk om dagen eller om natten. I *Automatisk modus* foretas denne innstillingen automatisk gjennom sensoren som er integrert i betjeningsenheten. Ved levering er *Automatisk modus* innstilt.

Kalibrering:

Dersom kommandoene for berøringsskjermen ikke lengre utføres korrekt, kan man kalibrere den på nytt igjen. Når du har startet kalibreringen, vises det et kryss på berøringsskjermen . Berør krysset  så nøyaktig som mulig og gjenta dette forløpet inntil kalibreringen er avsluttet.

7.4 Apparat

Mottak av anrop:

Mottak av anrop kan utføres enten *Manuelt* eller *Automatisk* dette er avhengig av innstillingen i menyen. Ved det automatiske mottaket av anrop mottas anropet etter at det har ringt for tredje gang.

Språk:

I menyen velges språket for bildeskjermfremstillingene til din Touch Adapter.

Kontaktvarianter:

Etter at din Touch Adapter er slått på og mobiltelefonen er koplet til, overføres dataene fra Kontakter (SIM-kort) og Adresseboken (telefonens lager) til din Touch Adapter.

Med funksjonen *Laste kontakter* kan kontaktlisten synkroniseres igjen.

Sorteringen av posisjonene i kontaktlisten kan foretas i alfabetisk rekkefølge etter de etternavn eller fornavn som er lagret. Med knappen *Invertere navn* kan du kople om fra sortering av etternavn til sortering av fornavn.







System:

I menyen System kan du sjekke den installerte programvarestatus på *Versjon info*.

Hvis ønsket eller nødvendig, kan man legge inn ny programvare fra en autorisert fagforhandler med *Software Update*.

Med *Fabrikkinnstilling* kan alle apparatets innstillinger resettes til basisinnstillingene, dvs. status ved levering av apparatet. Alle personlige innstillinger samt telefonlisten slettes, og mobiltelefonene må koples til din Touch Adapter på nytt igjen.

Содержание

1	Введение	82
1.1	Используемые обозначения	82
2	Установка и начало эксплуатации сенсорной панели	83
3	Сенсорный экран	84
4	Установка Bluetooth®-соединения с мобильным телефоном	85
5	Эксплуатация	86
5.1	Прием, ведение и завершение телефонных разговоров	86
5.2	Переключение между вызовами	86
6	Главное меню	87
6.1		87
6.2	 Набор номера	88
6.3	 Телефонная книга	88
6.4	 Дополнительно	88
6.5	 День/ночь	88
6.6	 Соединить с телефоном	88
7	Меню "Установки"	89
7.1	Bluetooth	89
7.2	Звук	89
7.3	Дисплей	90
7.4	Устройство	90

1 Введение

Данное руководство по эксплуатации наглядно поясняет принципы использования сенсорной панели. Пожалуйста, уделите время внимательному прочтению настоящего руководства и храните его в автомобиле на случай возникновения дополнительных вопросов. В случае продажи сенсорной панели передайте данное руководство новому владельцу.

1.1 Используемые обозначения

Следующие символы помогут Вам в изучении данного руководства по эксплуатации:

 ВНИМАНИЕ!
<ul style="list-style-type: none"> ● Таким символом обозначена информация, касающаяся Вашей безопасности и указывающая на потенциальную опасность возникновения аварии или получения травмы.

Осторожно!

- Текст с таким символом предупреждает Вас о возможных повреждениях автомобиля или сенсорной панели.

Указание

- Текст с таким символом содержит дополнительные указания и информацию.

Текст, напечатанный *курсивом*, обозначает кнопки на экране. Если для того, чтобы попасть в определенное меню, необходимо использовать последовательность кнопок, тогда они будут разделены с помощью символа >, например: *Дополнит. > Установки > Громкость > Рингтон.*

2 Установка и начало эксплуатации сенсорной панели

Перед установкой сенсорной панели в держатель автомобиля или включением зажигания выключите Bluetooth® во всех мобильных устройствах в автомобиле.

При первом использовании после установки новой сенсорной панели и включения зажигания сенсорная панель автоматически соединяется с автомобильным модулем для мобильного телефона.

Если после первого использования сенсорная панель будет установлена в другом автомобиле, процесс установления соединения с автомобильным модулем для мобильного телефона будет запущен автоматически прибл. через 2 минуты. Как вариант, соединение можно также создать вручную (см. 7.1 - абзац "Сопряжение с UHV").

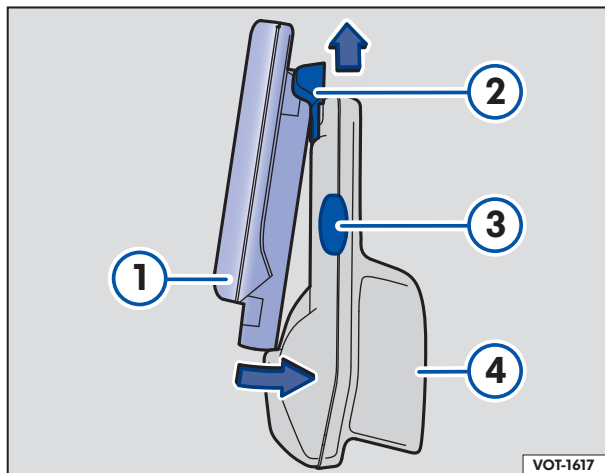

- Чтобы установить сенсорную панель ① в держатель ④, надавите на ползунок ② сенсорной панели ① вверх, преодолевая сопротивление пружины.
- Прижмите нижнюю часть сенсорной панели ① к держателю ④.
- Отпустите сенсорную панель ① и позвольте ей под действием пружины ровно опуститься вниз в держатель ④; Вы должны почувствовать, как сенсорная панель ① защелкнулась.
- Чтобы извлечь сенсорную панель ① из держателя ④, надавите на расположенную сбоку кнопку ③ и поднимите сенсорную панель ① вверх, преодолевая сопротивление пружины.
- Извлеките нижнюю часть сенсорной панели ① из держателя ④, затем извлеките панель из ползунка ② в направлении вниз.

При первом включении сенсорной панели выполняется выбор языка, используемого для отображения информации на экране. Выбранный язык позже можно изменить в меню "Установки" ⇒ Дополнит. > Установки > Устройство > Язык.

Сенсорная панель всегда включается вместе с зажиганием. После этого сенсорная панель автоматически соединяется с автомобильным модулем для мобильного телефона.

Поведение сенсорной панели при выключении зажигания зависит от устройства управления автомобильного модуля для мобильного телефона.

Прочитайте и соблюдайте указания главы об автомобильном модуле для мобильного телефона из справочника по автомобилю.

! ВНИМАНИЕ!

- Правительственные и иные признанные организации и учреждения обращают внимание на то, что имеющиеся научные данные не могут подтвердить абсолютную безопасность мобильных телефонов. Некоторые исследования указывают на то, что мобильные телефоны могут быть вредны для здоровья. При этом все сходятся во мнении, что необходимы дальнейшие исследования. Поскольку однозначные данные отсутствуют, следует избегать потенциальных рисков для здоровья. Так как ненадлежащее использование мобильного телефона в салоне автомобиля может привести к долгосрочным последствиям для здоровья находящихся в автомобиле людей, необходимо соблюдать следующие правила:
- Использование мобильного телефона в салоне автомобиля без подключения к внешней телефонной антенне автомобиля создает риск для Вашего здоровья и для здоровья пассажиров, так как в таком случае создаваемое мобильным телефоном электромагнитное излучение может превышать максимально допустимое значение.
- Категорически запрещается класть мобильный телефон на сиденье, приборную панель или в другое место, из которого он может быть выброшен в случае резкого торможения, аварии или столкновения, поскольку в этом случае возможно травмирование находящихся в автомобиле людей.
- В первую очередь ваше внимание должно быть сосредоточено на том, что происходит на дороге! Пользуйтесь устройством громкой связи только тогда, когда это позволяет транспортная обстановка.
- В местах с отсутствующим или неудовлетворительным покрытием сетью мобильной связи, а также при известных условиях, таких как нахождение в туннелях, гаражах и подземных переходах, установление телефонной связи невозможно.
- Выбирайте такую громкость на устройстве, которая позволяет в любое время хорошо слышать звуковые сигналы, поступающие снаружи, такие как, например, звуки сирен милицейских или пожарных машин.

3 Сенсорный экран

Экран сенсорной панели представляет собой так называемый сенсорный экран, т.е. экран, чувствительный к касаниям. Информация и способ ее отображения изменяются в зависимости от меню и выбранного языка (сравн. [рис. 1](#) и [рис. 2](#)).



Рис. 1 Мобильный телефон сопряжен.



Рис. 2 Нет сопряженных мобильных телефонов.

Различная информация о мобильном телефоне и автомобильном модуле для телефона отображается на экране, показанном на [рис. 1](#), с помощью символов:

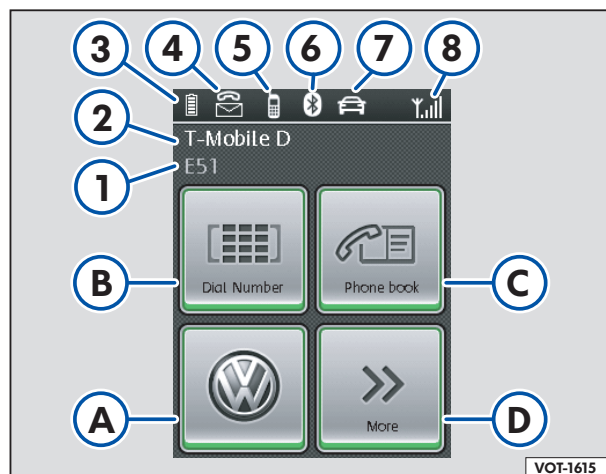
- ① Название подключенного Bluetooth®-устройства или "Touch Adapter" (нет сопряженного телефона)
- ② Сеть мобильной связи или "не подключено" (нет сопряженного телефона)
- ③ Уровень заряда аккумулятора мобильного телефона
- ④ Пропущен вызов и/или получено SMS-сообщение
- ⑤ Сенсорная панель сопряжена через Bluetooth® с мобильным телефоном
- ⑥ Bluetooth®-соединение активно
- ⑦ Сенсорная панель сопряжена через Bluetooth® с автомобильным модулем для мобильного телефона
- ⑧ Уровень сигнала сети мобильной связи

В главном меню, показанном на [рис. 1](#) (мобильный телефон сопряжен), имеются следующие кнопки управления:

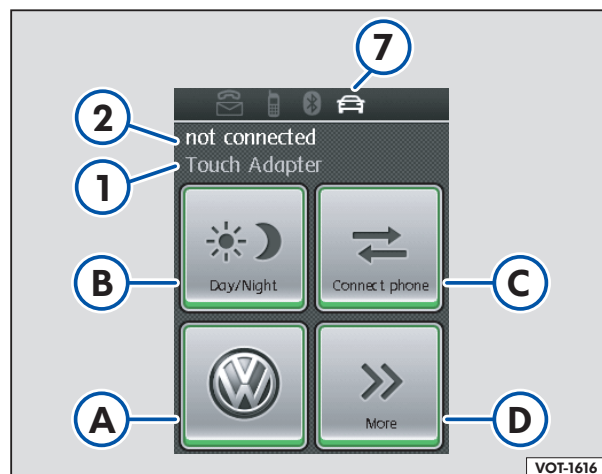
- Ⓐ Кнопки быстрого набора для вызова информационной службы и службы помощи при аварии Volkswagen
- Ⓑ *Набрать номер* Набор телефонного номера с помощью цифровой клавиатуры
- Ⓒ *Телефонная книга* Открывает сохраненную в сенсорной панели телефонную книгу
- Ⓓ *Дополнит.* Меню "Повторный набор", "Списки вызовов", "Текстовые сообщения" и "Установки"

В главном меню, показанном на [рис. 2](#) (нет сопряженного мобильного телефона), имеются следующие кнопки управления:

- Ⓐ Не имеет никакой функции, если нет сопряженного мобильного телефона
- Ⓑ *День/ночь* Переключение между дневным и ночным режимом отображения на экране
- Ⓒ *Соединить с телефоном* Запускает поиск сохраненных мобильных телефонов и автоматически подключается к первому найденному или дает Bluetooth® сенсорного дисплея видимым для других устройств, если еще не было сохранено ни одного мобильного телефона.
- Ⓓ *Дополнит.* Меню "Повторный набор", "Списки вызовов", "Текстовые сообщения" и "Установки"

В пределах меню используются следующие кнопки:

- Далее к следующему меню
- ⬆ Перемещение по меню вверх (прокрутка)
- ⬇ Перемещение по меню вниз (прокрутка)
- ↶ Возврат в предыдущее меню (просто нажать) или в главное меню (нажать и удерживать)
- Принять вызов
- Отклонить или завершить вызов
- Ⓒ Удалить данные
- ⊕ Увеличить значение
- ⊖ Уменьшить значение

4 Установка Bluetooth®-соединения с мобильным телефоном

После того как было установлено соединение сенсорной панели с автомобильным модулем для мобильного телефона (см. также 2 Установка и начало эксплуатации сенсорной панели), необходимо один раз создать соединение между сенсорной панелью и мобильным телефоном с помощью радиосвязи Bluetooth® вручную (сопряжение). После сопряжения мобильный телефон сохраняется в списке телефонов сенсорной панели, и теперь Вы можете использовать автомобильный модуль для мобильного телефона в качестве устройства громкой связи.

После включения зажигания или сенсорной панели происходит автоматический поиск сохраненных мобильных телефонов. Вначале выполняется поиск последнего подключенного телефона, затем поиск всех остальных сохраненных телефонов. Bluetooth®-соединение устанавливается автоматически с первым опознанным мобильным телефоном (см. также "Авто-соединение" ⇒ 7.1).

Для выполнения сопряжения действуйте, как описано ниже. Прочтите инструкцию по эксплуатации мобильного телефона и соблюдайте правильность настроек на мобильном телефоне.

– Включите мобильный телефон и зажигание.

При сопряжении с первым мобильным телефоном функция Авто-соединение может быть активна. При сопряжении с идущими далее мобильными телефонами необходимо предварительно выключить функцию Авто-соединение ⇒ Дополнит. > Установки > Bluetooth > Авто-соединение.

- Нажмите на сенсорной панели кнопку ⇄ Соединить с телефоном.
- Активируйте на мобильном телефоне функцию Bluetooth® и запустите поиск Bluetooth®-устройств. Мобильный телефон выдаст список найденных устройств.
- Выберите на мобильном телефоне устройство "Touch Adapter".
- Подтвердите на мобильном телефоне создание Bluetooth®-соединения.

На мобильном телефоне появится запрос пароля.

- Введите пароль "0000". Если будет введен неправильный пароль, процесс подключения будет прерван, и Вам надо будет снова выбрать устройство "Touch Adapter" в списке найденных устройств.
- В зависимости от мобильного телефона может появиться вопрос, следует ли в будущем создавать данное Bluetooth®-соединение без повторного ввода пароля. Ответьте на вопрос "Да", чтобы при включении зажигания Bluetooth®-соединение создавалось автоматически.

Теперь мобильный телефон соединен (сопряжен) с сенсорной панелью через Bluetooth®. Отображается название сопряженного мобильного телефона и сети мобильной связи, данные из телефонной книги (SIM-карта) и адресной книги (память телефона) передаются в сенсорную панель. В зависимости от объема сохраненных данных это может занять некоторое время. Если синхронизация телефонной книги будет прервана, например, входящим вызовом, может оказаться, что были переданы не все записи. В таком случае телефонную книгу можно еще раз синхронизировать вручную ⇒ Дополнит. > Установки > Устройство > Параметры телефонной книги > Синхронизация телефонной книги.



Указание

- В списке телефонов может быть сохранено до 10 различных устройств.
- Для того чтобы мобильный телефон автоматически соединялся с сенсорной панелью, может потребоваться выполнить на мобильном телефоне определенные настройки.
- Телефонная книга Вашего мобильного телефона синхронизируется с сенсорной панелью в фоновом режиме через авные промежутки времени.
- Сохраненные из Вашей телефонной книги данные видны только тогда, когда подключен Ваш телефон. Поэтому для ругих пользователей сенсорной панели эти данные не видны.
- В некоторых странах могут существовать ограничения на использование Bluetooth®-устройств. Информацию на этот счет Вы можете получить в местных административных органах.
- Функция потоковой передачи аудиосигнала (A2DP) автомобильного модуля для мобильного телефона не поддерживается сенсорной панелью.
- В зависимости от используемого мобильного телефона и навигационного программного обеспечения по техническим причинам может происходить отсечение начала навигационного сообщения.
- В зависимости от используемого навигационного программного обеспечения по техническим причинам может происходить отсечение начала навигационного сообщения.

5 Эксплуатация

Работа с устройством громкой связи осуществляется путем касания соответствующих кнопок на сенсорном экране сенсорной панели.



Указание

- Соблюдайте местные законодательные требования, касающиеся использования мобильного телефона в автомобиле.

5.1 Прием, ведение и завершение телефонных разговоров

При поступлении входящего вызова об этом будет сигнализировать отображаемая на экране информация, а также звучащий через динамик автомобиля рингтон автомобильного модуля для мобильного телефона. Если звонящий абонент сохранен в телефонной книге, информация из телефонной книги будет отображена на экране.

Вы можете принять вызов с помощью кнопки или отклонить с помощью кнопки .

С помощью кнопки во время телефонного разговора можно попасть в меню со следующими функциями:

<i>Цифровая панель</i>	Вызывает цифровую панель для воспроизведения тональных сигналов. Тональные сигналы нужны, например, для ороса почтового ящика или автоответчика.
<i>Конфиденциальный режим</i>	Функция громкой связи деактивируется, телефонный разговор может быть продолжен с помощью мобильного телефона. Если функция активирована, отображается символ .
<i>Отключение звука</i>	Отключает микрофон устройства громкой связи; например, для того чтобы можно было переговорить с пассажирами. Если функция активирована, отображается символ .
<i>Удержание</i>	Помещает активный телефонный разговор на удержание.
<i>Сброс активного вызова</i>	Завершает текущий телефонный разговор.

5.2 Переключение между вызовами

С помощью функции переключения между вызовами Вы можете попеременно переключаться между двумя активными телефонными разговорами или объединить их в конференц-связь, во время которой все абоненты могут одновременно общаться друг с другом.

Если во время телефонного разговора Вы получаете еще один вызов, об этом Вы получаете звуковое уведомление. Вы можете принять вызов с помощью кнопки или отклонить с помощью кнопки .

Если Вы примете входящий вызов, текущий разговор будет помещен на удержание, и ожидающая сторона получит о этом соответствующее оповещение. Активный абонент отмечается на экране символом . Дополнительные функции, доступные при переключении между вызовами, приведены в идущей далее таблице.



Чтобы объединить телефонные разговоры в конференц-связь, выберите *Дополнит. > Соединить*. Если во время конференц-связи поступает еще один вызов, Вы можете добавить его к конференции (*Добавление к конференции*) или переключаться между конференцией и вызывающим абонентом (*Переключение с одного на другой*). Дополнительные функции, доступные во время конференц-связи, приведены в таблице.







Указание

- Функциональные возможности при переключении между вызовами и ведении конференц-связи могут различаться в зависимости от сети мобильной связи и мобильного телефона.
- Существующие в настоящий момент сети мобильной связи допускают одновременное использование для целей конференц-связи максимум двух линий.
- Информацию о поддерживаемых моделях мобильных телефонов и функциональных возможностях Вы можете получить у авторизованного партнера Volkswagen в Вашем регионе.

При использовании переключения между вызовами с помощью кнопки **»»** Вы попадаете в меню со следующими функциями:

<i>Соединить</i>	Объединяет телефонные разговоры в конференц-связь.
<i>Цифровая панель</i>	Вызывает цифровую панель для воспроизведения тональных сигналов. Тональные сигналы нужны, например, для ороса почтового ящика или автоответчика.
<i>Конфиденциальный режим</i>	Функция громкой связи деактивируется, телефонный разговор может быть продолжен с помощью мобильного телефона. Если функция активирована, отображается символ  .
<i>Отключение звука</i>	Отключает микрофон устройства громкой связи; например, для того чтобы можно было переговорить с пассажирами. Если функция активирована, отображается символ  .
<i>Переключение с одного на другой</i>	Для переключения между удерживаемым и активным телефонным разговором.
<i>Сброс активного вызова</i>	Завершает текущий телефонный разговор.
<i>Сброс ожидающего вызова</i>	Завершает ожидающий телефонный разговор.

6 Главное меню

Со всеми функциями сенсорной панели можно работать, касаясь соответствующих кнопок на сенсорном экране. Если мобильный телефон с помощью Bluetooth®-соединения сопряжен с сенсорной панелью, в показанном на **рис. 1** главном меню в Вашем распоряжении находятся кнопки ,  *Набрать номер*,  *Телефонная книга* и **»»** *Дополнит.* Если с автомобильным модулем для мобильного телефона не сопряжен никакой мобильный телефон, в показанном на **рис. 2** главном меню в Вашем распоряжении находятся кнопки  *День/ночь* и  *Авто-соединение.*

6.1

При нажатии на кнопку  Вы переходите к кнопкам быстрого набора информационной службы и службы помощи при аварии Volkswagen.

С помощью двух кнопок быстрого набора Вы можете установить соединение с центральной диспетчерской аварийно-спасательной службы центра обслуживания вызовов Volkswagen. Через нее Вы можете вызвать помощь в случае аварии или запросить информацию относительно Вашего автомобиля и Вашей поездки. Телефонное соединение может быть установлено только в том случае, если включенный мобильный телефон сопряжен с сенсорной панелью.

Информационный вызов

– Удерживайте кнопку  нажатой более двух секунд. Будет установлено соединение.

Аварийный вызов

– Удерживайте кнопку  нажатой более двух секунд. Будет установлено соединение.

Для получения дополнительной информации о вызове информационной службы и службы помощи при аварии обратитесь к справочнику по Вашему автомобилю.

6.2 Набрать номер

При нажатии на кнопку  *Набрать номер* открывается цифровая панель для набора номера.



С помощью кнопок 0-9 можно ввести номер и набрать его, нажав кнопку .



Простое нажатие на кнопку **C** приводит к удалению последнего введенного символа. Нажатие и удержание кнопки **C** приводит к удалению всего введенного набора символов.

Специальный символ "+" можно набрать, нажав и удерживая кнопку 0+.

С помощью кнопки  происходит выход из меню и возврат назад в главное меню.

6.3 Телефонная книга

При нажатии на кнопку  *Телефонная книга* открывается Ваша личная телефонная книга. После запуска телефонной книги на экране отображаются первые записи из телефонной книги. Телефонную книгу можно листать с помощью кнопок  и .

При нажатии и удержании кнопки _{ABC} Вы попадаете в быстрый поиск. Здесь можно перескакивать непосредственно на начальные буквы в телефонной книге. Для перехода нажмите соответствующую кнопку, или используйте кнопки  и  для пролистывания по начальным буквам.

При нажатии кнопки с именем открывается соответствующая запись телефонной книги. В открытой записи телефонной книги Вы можете установить соединение, коснувшись кнопки с телефонным номером.

6.4 Дополнит.

При нажатии на кнопку  *Дополнит.* открываются меню *Повторный набор*, *Списки вызовов*, *Текстовые сообщения* и *Установки*. Информацию об этих функциях см. в таблице.

<i>Повторный набор</i>	Набирает последний номер.
<i>Списки вызовов</i>	Вызывает сохраненные списки <i>Исходящие вызовы</i> , <i>Принятые вызовы</i> и <i>Пропущенные вызовы</i> .
<i>Текстовые сообщения</i>	Обращается к памяти для вызова <i>Всех сообщений</i> или <i>Новых сообщений</i> .
<i>Установки</i>	⇒ Глава 7 Меню "Установки"

С помощью кнопки  происходит выход из меню и возврат назад в главное меню.

Указание

- В зависимости от мобильного телефона функции могут различаться.



6.5 День/ночь

С помощью кнопки  *День/ночь* можно переключаться между дневным и ночным режимом отображения на экране.

6.6 Соединить с телефоном

С помощью кнопки  *Соединить с телефоном* можно запустить поиск сохраненных мобильных телефонов. Вначале выполняется поиск последнего подключенного телефона, затем поиск всех остальных сохраненных телефонов. Bluetooth®-соединение устанавливается автоматически с первым опознанным мобильным телефоном.

7 Меню "Установки"

В меню "Установки" Вы можете попасть с помощью кнопки **>> Дополнит.** Функции, отмеченные символом  или , активны или включены.

ВНИМАНИЕ!

- Выполняйте установки на сенсорной панели только тогда, когда автомобиль стоит.

7.1 Bluetooth®

Список телефонов:

В списке телефонов перечислены сохраненные мобильные телефоны, т.е. те устройства, которые уже были сопряжены с сенсорной панелью через Bluetooth®-соединение.

Если Вы выберете из списка какой-нибудь мобильный телефон, на следующем шаге Вы сможете его *Отсоединить*, разорвав Bluetooth®-соединение, *Удалить* его из списка или установить его в качестве *Значения по умолчанию*. Если мобильному телефону будет присвоено свойство *Значение по умолчанию*, при включении автомобильного модуля для мобильного телефона вначале всегда будет выполняться поиск этого мобильного телефона.

Очистить список:

Очищает список всех ранее сопряженных мобильных телефонов. После очистки списка необходимо заново выполнить сопряжение мобильных телефонов с сенсорной панелью через Bluetooth®-соединение.

Pin-код:

Дает возможность использовать свой собственный пароль (Pin-код) для Bluetooth®-соединения. Актуальный пароль отображается в скобках, например, пароль по умолчанию (0000).



Осторожно!

- Используемый пароль должен совпадать с паролем, сохраненным в блоке управления автомобильного модуля для мобильного телефона, так как в противном случае сенсорная панель не сможет создать соединение. Для изменения пароля, хранящегося в блоке управления автомобильного модуля для мобильного телефона, обратитесь к авторизованному партнеру Volkswagen в Вашем регионе.

Авто-соединение:

Если *Авто-соединение* включено, после включения зажигания или сенсорной панели происходит автоматический поиск сохраненных мобильных телефонов. Вначале выполняется поиск последнего подключенного телефона, затем поиск всех остальных сохраненных телефонов. Bluetooth®-соединение устанавливается автоматически с первым опознанным мобильным телефоном. По умолчанию "Авто-соединение" включено.

Сопряжение с UHV:

С помощью *Сопряжение с UHV* выполняется сопряжение сенсорной панели с помощью Bluetooth®-соединения с блоком управления автомобильного модуля для мобильного телефона. Перед запуском процедуры сопряжения выключите Bluetooth® во всех мобильных устройствах в автомобиле. После запуска процесс сопряжения протекает в автоматическом режиме и сопровождается различными звуковыми сигналами. После завершения процесса сопряжения отображается главное меню.

7.2 Звук

Рингтоны:

На выбор имеются различные рингтоны. Выбранный рингтон при поступлении входящего вызова будет воспроизводиться через динамик автомобиля. Если мобильный телефон поддерживает такую функцию, с помощью значения *Мобильный телефон* можно установить, чтобы рингтон мобильного телефона передавался дальше на сенсорную панель.

Громкость:

Меню для настройки базовой громкости автомобильного модуля для мобильного телефона для рингтона. Во время воспроизведения громкость можно подрегулировать с помощью регулятора громкости радиоманитолы.

Если рингтон мобильного телефона передается дальше на сенсорную панель, громкость воспроизведения нельзя настроить на сенсорной панели.

7.3 Дисплей

Дежурный режим:

Для предотвращения слепящего эффекта, например, при езде ночью, для экрана можно активировать дежурный режим. При включенном дежурном режиме по истечении заданного промежутка времени экран устройства выключается. Экран снова включается при его касании или же автоматически при поступлении входящего вызова.



Яркость:

В меню "Яркость" можно изменять яркость экрана. Настройки можно выполнить отдельно для дневного и ночного режима.

Дневной/ночной режим:

Способ отображения информации на сенсорном экране можно вручную переключать для его использования днем и ночью. В *Автоматическом режиме* такая регулировка выполняется автоматически с помощью встроенного в панель управления датчика. По умолчанию включен *Автоматический режим*.

Настройка:

Если подаваемые через сенсорный экран команды больше не выполняются правильно, можно заново выполнить настройку сенсорного экрана. Когда Вы запустите настройку, на сенсорном экране появится крест . Коснитесь креста  как можно точнее; повторяйте это действие, пока процедура настройки не завершится.

7.4 Устройство

Ответ на вызов:

В зависимости от настройки в меню ответ на вызов может выполняться *Вручную* или *Автоматически*. При автоматическом ответе на вызов ответ выполняется после третьего звонка.

Язык:

В меню выполняется выбор языка, используемого для отображения информации на экране сенсорной панели.

Параметры телефонной книги:

После включения сенсорной панели и после завершения процедуры сопряжения мобильного телефона данные из телефонной книги (SIM-карта) и адресной книги (память телефона) передаются в сенсорную панель.

С помощью функции *Синхронизация телефонной книги* можно еще раз синхронизировать телефонную книгу вручную.

Записи телефонной книги могут быть отсортированы по алфавиту по фамилии или по имени. С помощью кнопки *Инвертирование имен* можно переключаться между сортировкой по фамилии и по имени.







Система:

В меню "Система" с помощью *Информация по версии* можно получить информацию об установленном программном обеспечении.

При желании или в случае необходимости с помощью *Обновление программного обеспечения* квалифицированный дилер может установить новое программное обеспечение.

С помощью *Заводская настройка* можно сбросить все настройки устройства на исходные значения, т.е. значения, которые были установлены на устройстве при его поставке. Все личные настройки и список телефонов будут очищены, и необходимо будет заново выполнять сопряжение мобильных телефонов с сенсорной панелью.

Obsah

1	Úvod	92
1.1	Použité symboly	92
2	Použití a uvedení touch adaptéru do provozu	93
3	Dotykový displej	94
4	Vytvoření spojení Bluetooth® s mobilním telefonem	95
5	Obsluha	96
5.1	Příjem, vedení a ukončení telefonních hovorů	96
5.2	Přerušování hovorů	96
6	Hlavní menu	97
6.1		97
6.2	 Vytočení čísla	98
6.3	 Telefonní seznam	98
6.4	 Další	98
6.5	 Den/noc	98
6.6	 Spojit telefon	98
7	Menu „Nastavení“	99
7.1	Bluetooth	99
7.2	Audio	99
7.3	Zobrazení	100
7.4	Přístroj	100

1 Úvod

Tento návod k obsluze Vám usnadní a objasní manipulaci s touch adaptérem. Přečtěte si tento návod k obsluze pečlivě v klidu a uschovejte si jej ve vozidle pro eventuální pozdější otázky. Při prodeji touch adaptéru předejte prosím také tento návod k obsluze novému majiteli.

1.1 Použité symboly

Následující symboly Vám usnadní orientaci při čtení návodu k obsluze:

 POZOR!
● Texty doprovázené tímto symbolem obsahují informace týkající se Vaší bezpečnosti, a upozorňují Vás na hrozící nebezpečí nehod a zranění.

Pozor!

- Texty s tímto symbolem upozorňují na možná poškození Vašeho vozidla resp. touch adaptéru.

Upozornění

- Texty s tímto symbolem obsahují další upozornění a informace.

Texty tištěné *kurzívou* poukazují na ikony na displeji. Je-li pro dosažení určitého menu zapotřebí sledu ikon, jsou tyto ikony odděleny >, n apř. *Další > Nastavení > Hlasitost > Vyzváněcí tón.*

2 Použití a uvedení touch adaptéru do provozu

Před tím, než vložíte touch adaptér do držáku ve vozidle nebo zapnete zapalování, vypněte Bluetooth® na všech mobilních přístrojích ve Vašem vozidle.

Při prvním uvedení do provozu, po vložení nového touch adaptéru a zapnutí zapalování se touch adaptér automaticky spojí s přípravou mobilního telefonu ve vozidle.

Jestliže se touch adaptér po prvním uvedení do provozu namontuje do jiného vozidla, spustí se po cca 2 minutách automaticky proces spojování s přípravou mobilního telefonu. Alternativně lze spojení vytvořit také ručně (viz 7.1 - odstavec Spoj UPM).

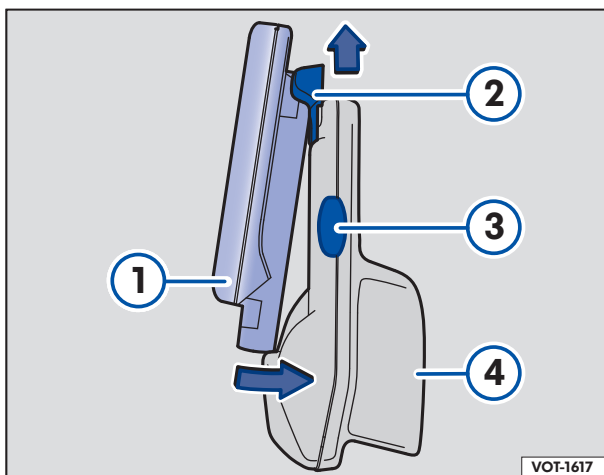

- Pro vložení touch adaptéru (1) do držáku (4) tlačte posuvnou část (2) s touch adaptérem (1) proti tlaku pružiny nahoru.
- Nakloňte touch adaptér (1) dole do držáku (4).
- Nechejte touch adaptér (1) tlakem pružiny sklouznout rovně dolů do držáku (4) až touch adaptér (1) citelně zaskočí.
- Pro vyjmutí touch adaptéru (1) z držáku (4) stiskněte boční odlišovací tlačítko (3) a vysuňte touch adaptér (1) proti tlaku pružiny nahoru.
- Vychylte touch adaptér (1) z držáku (4) a vytáhněte jej směrem dolů z posuvné části (2) ven.

Při prvním zapnutí se zvolí jazyk zobrazení na displeji touch adaptéru. Zvolené nastavení jazyka lze později změnit v menu Nastavení ⇒ Další > Nastavení > Přístroj > Jazyk.

Touch adaptér se zapne vždy spolu se zapalováním. Potom se touch adaptér automaticky spojí s přípravou mobilního telefonu ve vozidle.

Chování při vypnutí zapalování závisí na řídicí jednotce přípravy mobilního telefonu.

Přečtěte si a dodržujte také kapitolu Příprava mobilního telefonu v příručce vozidla.

<p>! POZOR!</p>
<ul style="list-style-type: none"> ● Vládní činitelé a ostatní uznávané organizace upozorňují na to, že není možné vědecky dokázat absolutní bezpečnost mobilních telefonů. Některé studie poukazují na to, že mobilní telefony mohou být zdraví škodlivé. Vládne takový názor, že další výzkumy jsou nutné. Dokud nebudou známy jednoznačné výsledky, je třeba zabránit možným zdravotním rizikům. Protože neodborné použití mobilních telefonů uvnitř vozidla může vést k trvalému poškození zdraví cestujících, měli byste dodržovat následující pokyny: ● Použití mobilního telefonu uvnitř vozidla, který není připojen k vnější telefonní anténě vozidla, představuje zdravotní riziko pro Vás a pro cestující ve vozidle, protože elektromagnetické záření vysílané mobilním telefonem může překročit platné mezní hodnoty. ● Nikdy nenechávejte mobilní telefon ležet na sedadle, na přístrojové desce nebo na jiném místě, z kterého může být při náhlém brzdění, při nehodě či nárazu vymrštěn. Tím může zranit cestující ve vozidle. ● Věnujte Vaši pozornost v první řadě silničnímu provozu! Zabývejte se bezdotykovým telefonním zařízením pouze pokud to silniční provoz dovolí. ● V oblastech se žádnou nebo pouze s nedostatečnou nabídkou mobilní rádiové sítě a popřípadě v tunelech, garážích a podjezdech, nelze telefonní hovor spojit. ● Nastavte hlasitost tak, abyste za každé situace dobře slyšeli vnější akustické signály, např. houkačku policie a hasičů.

3 Dotykový displej

Displej touch adaptéru je takzvaný dotykový displej, jde tedy o displej citlivý na dotek. Zobrazení a obsahy se mění podle menu a zvoleného jazyka (porovnej **obr. 1** a **obr. 2**).

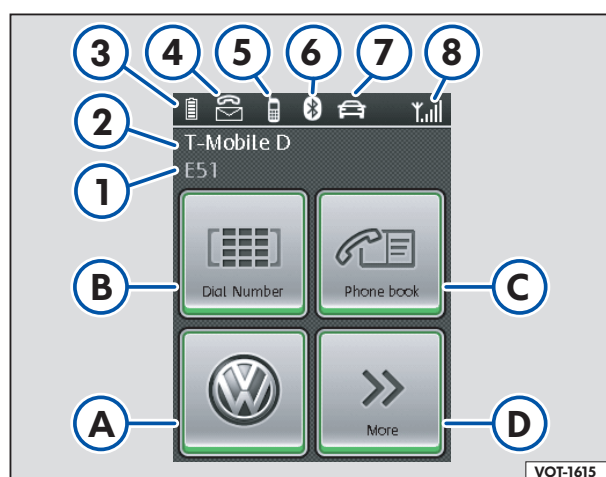

Obr. 1 Mobilní telefon spojený.

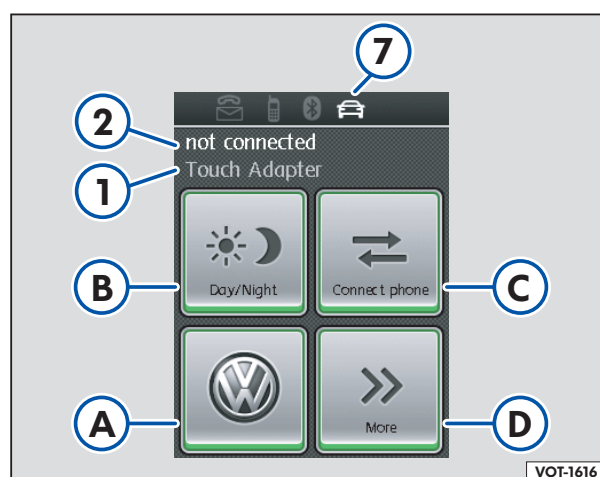

Obr. 2 Není spojený žádný mobilní telefon.

Na displeji se symbolicky zobrazí různé informace k mobilnímu telefonu a přípravě mobilního telefonu **obr. 1**:

- ① jméno připojeného přístroje s Bluetooth® nebo „touch adaptéru“ (není připojený žádný mobilní telefon)
- ② síť pro mobilní telefony nebo „není spojeno“ (není připojený žádný mobilní telefon)
- ③ stav nabití akumulátoru mobilního telefonu
- ④ zmeškaný hovor a/nebo přijatá SMS
- ⑤ touch adaptér spojený přes Bluetooth® s mobilním telefonem
- ⑥ spojení Bluetooth® aktivní
- ⑦ touch adaptér spojený přes Bluetooth® s přípravou mobilního telefonu
- ⑧ intenzita signálu sítě pro mobilní telefony

Obsluha v hlavním menu **obr. 1** (mobilní telefon spojený) se provádí pomocí následujících ikon:

- | | | |
|---|--|--|
| Ⓐ | | tláčítka pro rychlou volbu informací Volkswagen a nouzového volání |
| Ⓑ | | <i>Vytočení čísla</i> volba telefonních čísel číselnou klávesnicí |
| Ⓒ | | <i>Telefonní seznam</i> otevře telefonní seznam uložený v touch adaptéru |
| Ⓓ | | <i>Další</i> menu opakované volání, seznamy hovorů, textové zprávy a nastavení |

Obsluha v hlavním menu **obr. 2** (není spojený žádný mobilní telefon) se provádí pomocí následujících ikon:

- | | | |
|---|--|---|
| Ⓐ | | bez funkce, pokud není připojený žádný mobilní telefon |
| Ⓑ | | <i>Den/ noc</i> změna zobrazení na displeji mezi denním a nočním režimem |
| Ⓒ | | <i>Spojit telefon</i> Spustí hledání uložených mobilních telefonů a automaticky spojí první nalezený mobilní telefon nebo přepne funkci Bluetooth® touch adaptéru na viditelnou, pokud ještě není uložený žádný mobilní telefon |
| Ⓓ | | <i>Další</i> menu opakované volání, seznamy hovorů, textové zprávy a nastavení |

Obsluha uvnitř menu se provádí pomocí následujících ikon:

- >> dále na následující menu
- ↑ pohyb uvnitř menu směrem nahoru (scroll)
- ↓ pohyb uvnitř menu směrem dolů (scroll)
- ↶ zpět na předcházející menu (krátké stisknutí) nebo na hlavní menu (dlouhé stisknutí)
-
-
- C** vymazání zadání
- +** zvýšení nastavení
- zmenšení nastavení

4 Vytvoření spojení Bluetooth® s mobilním telefonem

Po vytvoření spojení touch adaptéru s přípravou mobilního telefonu (viz také 2 Použití a uvedení touch adaptéru do provozu), se musí jedenkrát vytvořit spojení mezi touch adaptérem a mobilním telefonem s rádiovým spojením Bluetooth® (vytvoření vazby). Po vytvoření vazby je mobilní telefon uložen do seznamu telefonů touch adaptéru a příprava mobilního telefonu je Vám k dispozici jako bezdotykové zařízení.

Po zapnutí zapalování resp. touch adaptéru se vyhledávají uložené mobilní telefony. Nejprve se vyhledává naposledy spojený mobilní telefon a potom další uložené telefony. Automaticky se vytvoří spojení Bluetooth® s prvním rozpoznáním mobilním telefonem (viz také Automatické spojení ⇒ 7.1).

Provedte vytvoření vazby, jak je dále popsáno. Pro nastavení mobilního telefonu si přečtěte a dodržujte také návod k obsluze mobilního telefonu.

- Zapněte mobilní telefon a zapalování.

Při vytváření vazby prvního mobilního telefonu může být aktivní Automatické spojení. Při vytváření vazby dalších mobilních telefonů se musí nejprve deaktivovat Automatické spojení ⇒ Další > Nastavení > Bluetooth > Automatické spojení.

- Na touch adaptéru stiskněte ikonu  Spojit telefon.
- Aktivujte na mobilním telefonu funkci Bluetooth® a spusťte hledání přístrojů s funkcí Bluetooth® v okolí. Mobilní telefon vydá seznam nalezených přístrojů.
- Na mobilním telefonu vyberte „touch adaptér“.
- Potvrďte vytvoření spojení Bluetooth® na mobilním telefonu.

Na mobilním telefonu se objeví dotázání hesla.

- Zadejte heslo „0000“. Pokud jste zadali nesprávné heslo, proces vytváření vazby se přeruší a Vy musíte přístroj „touch adaptér“ znovu zvolit ze seznamu nalezených přístrojů.
- V závislosti na mobilním telefonu můžete být dotázáni, zda se má toto Bluetooth® spojení v budoucnu vytvořit bez opětovného zadávání hesla. Potvrďte otázku slovem „Ano“ pokud chcete, aby se při zapnutí zapalování automaticky vytvořilo spojení Bluetooth®.

Mobilní telefon je nyní přes Bluetooth® spojen s touch adaptérem (vytvořena vazba). Zobrazí se jméno připojeného mobilního telefonu a síť pro mobilní telefony a přenesou se údaje z telefonního seznamu (SIM karty) a adresáře (paměť telefonu) do touch adaptéru. To může trvat, v závislosti na počtu uložených dat, několik sekund. Dojde-li k přerušení synchronizace telefonního seznamu např. příchozím hovorem, může se stát, že se nepřenesou všechny záznamy. V tomto případě můžete telefonní seznam synchronizovat ještě jednou ručně ⇒ Další > Nastavení > Přístroj > Možnosti telefonního seznamu > Nahrát telefonní seznam.



Upozornění

- V seznamu telefonů lze uložit až 10 různých přístrojů.
- Aby se mobilní telefon automaticky spojil s touch adaptérem, může být zapotřebí provést určitá nastavení na mobilním telefonu.
- Zásadně se telefonní seznam Vašeho mobilního telefonu v pravidelných intervalech na pozadí touch adaptérem synchronizuje.
- Vaše uložené údaje z telefonního seznamu jsou viditelné jen tehdy, jestliže je Váš mobilní telefon připojený. Údaje tak nejsou pro ostatní uživatele touch adaptéru viditelné.
- V některých zemích mohou existovat omezení v používání přístrojů s Bluetooth®. Informace o této skutečnosti obdržíte u místních úřadů.
- Funkci Audio-Streaming (A2DP) přípravy mobilního telefonu touch adaptér nepodporuje.
- V závislosti na používaném mobilním telefonu a navigačním softwaru může být z technických důvodů začátek navigační hlášky uříznutý.

5 Obsluha

Obsluha bezdotykového zařízení se provádí dotykem na příslušné ikony na dotykovém displeji touch adaptéru.



Upozornění



- Dodržujte regionální předpisy pro používání mobilních telefonů ve vozidlech.

5.1 Příjem, vedení a ukončení telefonních hovorů

Příchozí hovor je signalizován na displeji a vyzváněcím tónem přípravy mobilního telefonu z reproduktorů vozidla. Je-li volající uložen v telefonním seznamu, zobrazí se záznam v telefonním seznamu.



Máte možnost hovor přijmout ikonou  nebo odmítnout ikonou .

Prostřednictvím ikony  se během telefonního hovoru dostanete do menu s následujícími funkcemi:

<i>Skupina tlačítek</i>	Vyvolá skupinu tlačítek pro reprodukci DTMF tónů. DTMF tóny se používají n apř. k vyvolání hlasové schránky nebo záznamníku.
<i>Soukromý režim</i>	Funkce bezdotykového zařízení se deaktivuje, v telefonním hovoru lze pokračovat mobilním telefonem. Aktivní funkce je signalizována symbolem  .
<i>Ztišení</i>	Vypne se mikrofon bezdotykového zařízení, n apř. při dotázání spolucestujících. Aktivní funkce je signalizována symbolem  .
<i>Podržení</i>	Přepne aktivní telefonní hovor do vyčkávací smyčky.
<i>Položení aktivního hovoru</i>	Ukončí aktuální telefonní hovor.

5.2 Přerušování telefonních hovorů

Při přerušování můžete střídavě přepínat mezi dvěma aktivními telefonními hovory nebo je spojit do konference, při které spolu současně komunikují všichni účastníci hovoru.

Obdržíte-li během telefonního hovoru další telefonát, je tato skutečnost akusticky signalizována. Máte možnost hovor přijmout ikonou  nebo odmítnout ikonou .

Přijmete-li příchozí telefonní hovor, dosavadní telefonát se podrží a čekající slyší hlášení. Aktivní účastník je v zobrazení na displeji označen . Rozšířené funkce při přerušování telefonních hovorů najdete v následující tabulce.



Pro spojení telefonních hovorů do konference stiskněte *Další > Spojit*. Obdržíte-li během konference další hovor, můžete jej připojit do konference (*do konference*) nebo přepínat mezi konferencí a účastníkem hovoru (*střídat*). Rozšířené funkce během konference najdete v tabulce.







Upozornění

- Rozsahy funkcí při přerušování telefonních hovorů a během konference se mohou lišit podle sítě pro mobilní telefony a mobilního telefonu.
- Pro vedení konference dovolují aktuální síť pro mobilní telefony současné používání nejvýše dvou linek.
- Informace o podporovaných mobilních telefonech a rozsazích funkcí obdržíte u Vašeho partnera Volkswagen.

Během přerušování telefonních hovorů se pomocí následujících ikony >> dostanete do menu s následujícími funkcemi:

<i>Spojit</i>	Spojí telefonní hovory do konference.
<i>Skupina tlačítek</i>	Vyvolá skupinu tlačítek pro reprodukci DTMF tónů. DTMF tóny se používají n apř. k vyvolání hlasové schránky nebo záznamníku.
<i>Soukromý režim</i>	Funkce bezdotykového zařízení se deaktivuje, v telefonním hovoru lze pokračovat mobilním telefonem. Aktivní funkce je signalizována symbolem  .
<i>Ztišení</i>	Vypne se mikrofon bezdotykového zařízení, n apř. při dotázání spolucestujících. Aktivní funkce je signalizována symbolem  .
<i>Přepínání</i>	Přepínání mezi podrženým a aktivním telefonním hovorem.
<i>Položení aktivního hovoru</i>	Ukončí aktuální telefonní hovor.
<i>Položení podrženého hovoru</i>	Ukončí čekající telefonní hovor.

6 Hlavní menu

Všechny funkce touch adaptéru lze ovládat dotykem na příslušnou ikonu na dotykovém displeji. Je-li mobilní telefon spojen Bluetooth® vazbou s touch adaptérem, jsou Vám v hlavním menu k dispozici **obr. 1** ikony ,  *Vytočení čísla*,  *Telefonní seznam* a >> *Další*. Pokud k přípravě mobilního telefonu není připojen žádný mobilní telefon, jsou Vám v hlavním menu k dispozici **obr. 2** ikony  *Den/noc* a  *Spojit telefon*.

6.1

Stisknutím ikony  se dostanete k tlačítkům pro rychlou volbu informací Volkswagen a nouzového volání.

Pomocí těchto dvou tlačítek pro rychlou volbu se můžete spojit s Nouzovou & služební centrálou Volkswagen Service Call centra. Zde můžete v případě technické poruchy přivolat pomoc nebo získat veškeré informace o dopravě a Vaší cestě. Telefonní spojení lze vytvořit pouze tehdy, pokud je vytvořena vazba zapnutého mobilního telefonu s touch adaptérem.

Informační volání

- Držte ikonu  stisknutou déle než dvě sekundy. Vytvoří se spojení.

Nouzové volání

- Držte ikonu  stisknutou déle než dvě sekundy. Vytvoří se spojení.

Další informace ohledně informační a poruchové služby si prosím vyhledejte v palubní příručce Vašeho vozidla.

6.2 Vytočení čísla

Stisknutím ikony  *Vytočení čísla* otevřete číselný tlačítkový blok pro vytočení telefonního čísla.



Pomocí ikon 0-9 můžete zadat telefonní číslo a stisknutím ikony  jej vytočit.



Krátkým stisknutím ikony **C** se smaže poslední zadání. Dlouhým stisknutím ikony **C** se smaže kompletní zadání.

Zvláštní znak „+“ zvolíte dlouhým stisknutím *0+*.

Prostřednictvím ikony  opustíte menu a dostanete se zpět do hlavního menu.

6.3 Telefonní seznam

Stisknutím ikony  *Telefonní seznam* otevřete Váš osobní telefonní seznam. Po spuštění telefonního seznamu se na displeji objeví první záznamy z telefonního seznamu. Pomocí ikon  a  lze listovat v telefonním seznamu.

Dlouhým stisknutím ikony _{ABC} se dostanete k rychlému vyhledávání. Zde je možné se skokově pohybovat přímo ke konkrétnímu začátečnímu písmenu v telefonním seznamu. Pro skok stiskněte příslušnou ikonu nebo  resp.  pro nalistování začátečních písmen.

Stisknutím ikony se jménem se otevře záznam v telefonním seznamu. V otevřeném záznamu z telefonním seznamu spustíte vytváření spojení t'uknutím na ikonu s telefonním číslem.

6.4 >> Další

Stisknutím ikony >> *Další* otevřete menu *Opakované volání*, *Seznamy hovorů*, *Textové zprávy* a *Nastavení*. Funkce najdete v následující tabulce.

<i>Opakované volání</i>	Vytočí naposledy volané telefonní číslo.
<i>Seznamy hovorů</i>	Vyvolá uložené seznamy <i>Volaná čísla</i> , <i>Přijaté hovory</i> a <i>Zmeškané hovory</i> .
<i>Textové zprávy</i>	Vyvolá paměť <i>Všechny textové zprávy</i> a <i>Nové textové zprávy</i> .
<i>Nastavení</i>	⇒ Kapitola 7 menu „Nastavení“

Prostřednictvím ikony  opustíte menu a dostanete se zpět do hlavního menu.

Upozornění

- V závislosti na mobilním telefonu se mohou funkce lišit.

6.5 Den/noc

Prostřednictvím ikony  *Den/noc* lze zobrazení na displeji přepínat mezi denním a nočním režimem.

6.6 Spojit telefon

Pomocí ikony  *Spojit telefon* můžete spustit hledání uložených mobilních telefonů. Nejprve se vyhledává naposledy spojený mobilní telefon a potom další uložené telefony. Spojení Bluetooth® se automaticky vytvoří s prvním rozpoznáním mobilním telefonem.

7 Menu Nastavení

Do menu „Nastavení“ se dostanete pomocí ikony >> *Další*. Funkce označené symbolem nebo jsou aktivní resp. zapnuté.

! POZOR!

- **Nastavení touch adaptéru provádějte jen ve stojícím vozidle.**

7.1 Bluetooth

Seznam telefonů:

V seznamu telefonů se zobrazí uložené mobilní telefony, tedy přístroje, které již byly spojeny přes Bluetooth® s touch adaptérem.

Jestliže vyberete mobilní telefon ze seznamu, můžete v následujícím kroku Bluetooth® spojení *Přerušit*, ze seznamu *Vymazat* nebo vybrat jako *Standard*. Pokud je mobilnímu telefonu přiřazena vlastnost *Standard*, je po zapnutí přípravy mobilního telefonu vyhledáván vždy nejprve tento mobilní telefon.

Vymazání seznamu:

Vymaže seznam již připojených mobilních telefonů. Po vymazání seznamu se musí mobilní telefony znovu spojit přes Bluetooth® s touch adaptérem.

Pin kód:

Umožňuje používat vlastní heslo (pin kód) pro spojení Bluetooth®. Aktuálně platné heslo se zobrazí v závorkách, n apř. Standard (0000).



Pozor!

- Použité heslo musí být identické s heslem uloženým v řídicí jednotce přípravy mobilního telefonu, jinak nemůže touch adaptér vytvořit žádné spojení. Heslo v řídicí jednotce přípravy mobilního telefonu můžete nechat změnit u Vašeho partnera Volkswagen.

Automatické spojení:

Je-li aktivní *Automatické spojení*, vyhledávají se automaticky po zapnutí zapalování resp. touch adaptéru uložené mobilní telefony. Nejprve se vyhledává naposledy spojený mobilní telefon a potom další uložené telefony. Spojení Bluetooth® se automaticky vytvoří s prvním rozpoznáním mobilním telefonem. Automatické spojení je standardně zapnuté.

Spoj UPM:

Prostřednictvím *Spoj UPM* se vytvoří vazba touch adaptéru přes Bluetooth® s řídicí jednotkou přípravy mobilního telefonu. Před spuštěním procesu vytvoření vazby vypněte Bluetooth® na všech mobilních přístrojích ve vozidle. Po spuštění proběhne automatické vytvoření vazby a je doprovázeno různými signálními tóny. Po vytvoření vazby se zobrazí hlavní menu.

7.2 Audio

Vyzváněcí tóny:

Na výběr jsou různé vyzváněcí tóny. Zvolený vyzváněcí tón je při příchozím hovoru reprodukován reproduktory ve vozidle. Za předpokladu, že mobilní telefon podporuje tuto funkci, lze volbou *Mobil* převést vyzváněcí tón mobilního telefonu na touch adaptér.

Hlasitost:

Menu pro nastavení základní hlasitosti vyzváněcího tónu přípravy mobilního telefonu. Během reprodukce lze hlasitost přizpůsobit regulací na rádiu.

Jestliže je vyzváněcí tón mobilního telefonu převáděn na touch adaptér, nelze hlasitost reprodukce nastavit na touch adaptéru.

7.3 Zobrazení

Spací režim:

Abyste zabránili efektu oslnění, například při jízdě v noci, je možné pro displej aktivovat spací režim. Je-li zapnutý spací režim, displej se po uplynutí nastavené doby vypne. Displej se znovu zapne při dotyku nebo automaticky při příchozím hovoru.



Intenzita osvětlení:

V menu Intenzita osvětlení lze změnit intenzitu osvětlení displeje. Nastavení lze provést odděleně pro denní resp. noční režim.

Režim den/noc:

Zobrazení dotykového displeje je možné ručně přepnout pro použití ve dne resp. v noci. V *Automatickém režimu* je toto nastavení automaticky řízeno senzorem integrovaným v obslužném díle. *Automatický režim* je zapnutý od výrobce.

Kalibrace:

Jestliže nejsou povely dotykového displeje správně prováděny, je možné dotykový displej nově kalibrovat. Po spuštění kalibrace se na dotykovém displeji objeví křížek . Dotkněte se křížku  pokud možno přesně a postup opakujte dokud nebude kalibrace dokončena.

7.4 Příklad

Příjem hovoru:

Příjem hovoru lze provést podle nastavení v menu *Ručně* nebo *Automaticky*. Při automatickém přijetí hovoru se hovor přijme po třetím zazvonění.

Jazyk:

V menu se zvolí jazyk zobrazení na displeji touch adaptéru.

Možnosti telefonního seznamu:

Po zapnutí touch adaptéru a vytvoření vazby mobilního telefonu se přenesou údaje z telefonního seznamu (SIM karty) a adresáře (paměť telefonu) do touch adaptéru.

Funkcí *Nahrát telefonní seznam* lze telefonní seznam ještě jednou ručně synchronizovat.

Roztřídění záznamů v telefonním seznamu může být abecední podle uložených příjmení resp. jmen. Pomocí ikony *Obrátit jméno* můžete přepnout roztřídění podle příjmení na roztřídění podle jmen.

Systém:

V menu Systém lze pod *Informace o verzi* dotázat verzi instalovaného softwaru.

Pokud je to žádoucí resp. nutné, může se software prostřednictvím *Aktualizace softwaru* nechat u autorizovaného odborného obchodníka přehrát novým softwarem.

Pomocí *Nastavení od výrobce* lze nastavení přístroje vrátit na základní nastavení, tedy nastavení při dodání. Všechna osobní nastavení a seznamy telefonů se vymažou a pro mobilní telefony se musí znovu vytvořit vazba s touch adaptérem.

© 2009 Volkswagen Zubehör GmbH

Nachdruck, Vervielfältigung oder Übersetzung, auch auszugsweise, ist ohne schriftliche Genehmigung der Volkswagen Zubehör GmbH nicht gestattet. Alle Rechte nach dem Gesetz über das Urheberrecht bleiben der Volkswagen Zubehör GmbH ausdrücklich vorbehalten. Änderungen vorbehalten.

Hergestellt in Deutschland

Original Touch Adapter, Stand 06.2009
3C0 051 435 TA